

Feller[®]

User's Manual
**Microwave
Oven**



MW 3092 FS

Microwave Oven

IMPORTANT SAFETY INSTRUCTIONS
READ CAREFULLY AND KEEP FOR FUTURE REFERENCE

- **WARNING: when the appliance is operated in the combination mode, children should only use the oven under adult supervision due to the temperatures generated;**
- **WARNING: if the door or door seals are damaged, the oven must not be operated until it has been repaired by a competent person;**
- **WARNING: it is hazardous for anyone other than a competent person to carry out any service or repair operation that involves the removal of a cover which gives protection against exposure to microwave energy;**
- **WARNING: liquids and other foods must not be heated in sealed containers since they are liable to explode**
- **WARNING: Only allow children to use the oven without supervision when adequate instructions have been given so that the child is able to use the oven in a safe way and understands the hazards of improper use;**
- **only use utensils that are suitable for use in microwave ovens**
- **when heating food in plastic or paper containers, keep an eye on the oven due to the possibility of ignition;**
- **if smoke is observed, switch off or unplug the appliance and keep the door closed in order to stifle any flames;**
- **microwave heating of beverages can result in delayed eruptive boiling, therefore care must be taken when handling the container;**
- **the contents of feeding bottles and baby food jars shall be stirred or shaken and the temperature checked before consumption, in order to avoid burns;**
- **eggs in their shell and whole hard-boiled eggs should not be heated in microwave ovens since they may explode, even after microwave heating has ended;**

- **the oven should be cleaned regularly and any food deposits removed;**
- **failure to maintain the oven in a clean condition could lead to deterioration of the surface that could adversely affect the life of the appliance and possibly result in a hazardous situation;**

- **if the supply cord is damaged, it must be replaced by the manufacturer, its service agent or similarly qualified persons in order to avoid a hazard.**

- **The temperature of accessible surfaces may be high when the appliance is operating.**

SPECIFICATIONS

Power consumption:	230V~50Hz,1450W
Output:	900W
Grill Heater:	1200W
Convection:	1350W
Operating Frequency:	2,450MHz
Outside Dimensions:	531mm(W) X 530mm(D) X 300mm(H)
Oven Cavity Dimensions:	350mm(W) X 372mm(D) X 232mm(H)
Oven Capacity:	30litres
Uncrated Weight:	Approx. 19kg

BEFORE YOU CALL FOR SERVICE

1. If the oven will not perform at all, the display does not appear or the display disappears:
 - a) Check to ensure that the oven is plugged in securely. If it is not, remove the plug from the outlet, wait 10 seconds and plug it in again securely.
 - b) Check the premises for a blown circuit fuse or a tripped main circuit breaker. If these seem to be operating properly, test the outlet with another appliance.
2. If the microwave power does not function:
 - a) Check to see whether the timer is set.
 - b) Check to make sure that the door is securely closed to engage the safety interlocks. Otherwise, the microwave energy will not flow into the oven.

IF NONE OF THE ABOVE RECTIFIES THE SITUATION, THEN CONTACT THE AUTHORIZED SERVICE AGENT.

Note:

The appliance is for household use for heating food and beverages using electromagnetic energy and for indoor use only.

RADIO INTERFERENCE

Microwave oven may cause interference to your radio, TV, or similar equipment. When interference occurs, it may be eliminated or reduced by the following procedures.

- a. Clean the door and sealing surface of the oven.
- b. Place the radio, TV, etc. as far away from your microwave oven as possible.
- c. Use a properly installed antenna for your radio, TV, etc. to get a strong signal reception.

INSTALLATION

1. Make sure all the packing materials are removed from the inside of the door.
2. Inspect the oven after unpacking for any visual damage such as:
 - Misaligned Door
 - Damaged Door
 - Dents or Holes in Door Window and Screen
 - Dents in CavityIf any of the above are visible, DO NOT use the oven.
3. This Microwave Oven weighs 19 kg and must be placed on a horizontal surface strong enough to support this weight.
4. The oven must be placed away from high temperature and steam.
5. DO NOT place anything on top of the oven.
6. DO NOT remove the turn -table drive shaft.
7. As with any appliance, close supervision is necessary when used by children.

WARNING-THIS APPLIANCE MUST BE EARTHED.

1. The plug socket should be within easy reach of the power cord
2. This oven requires 1.5 KVA for its input. Consultation with service engineer is suggested when installing the oven.

CAUTION: This oven is protected internally by ac 250V, 10 Amp Fuse.

IMPORTANT

The wires in this mains lead are coloured in accordance with the following code:

Green-and-yellow	: Earth
Blue	: Neutral
Brown	: Live

As the colours of the wires in the mains leads of the appliance may not correspond with the coloured markings identifying the terminals in your plug, proceed as follows:

The wire which is coloured green-and-yellow must be connected to the terminal in the plug which is marked with the letter E or by the earth symbol \perp coloured green or green-and-yellow.

The wire which is coloured blue must be connected to the terminal which is marked with the letter N or coloured black.

The wire which is coloured brown must be connected to the terminal which is marked with the letter L or coloured red.

IMPORTANT SAFETY INSTRUCTIONS

- WARNING:** When the appliance is operated in the combination mode, children should only use the oven under adult supervision due to the temperatures generated; (Only for the model with grill function)
- WARNING:** If the door or door seals are damaged, the oven must not be operated until it has been repaired by a competent person;
- WARNING:** It is hazardous for anyone other than a competent person to carry out any service or repair operation that involves the removal of a cover which gives protection against exposure to microwave energy;
- WARNING:** liquids and other foods must not be heated in sealed containers since they are liable to explode.
- WARNING:** Only allow children to use the oven without supervision when adequate instructions have been given so that the child is able to use the oven in a safe way and understands the hazards of improper use;
- The oven must have sufficient air flow.Keep 10 cm space at back;15 cm at both sides and 30cms from top of the oven.Don't remove oven's feet, do not block air events of the oven.
- Only use utensils that are suitable for use in microwave ovens.
- When heating food in plastic or paper containers, keep an eye on the oven due to the possibility of ignition;
- If smoke is observed, switch off or unplug the appliance and keep the door closed in order to stifle any flames;
- Microwave heating of beverages can result in delayed eruptive boiling, therefore care must be taken when handling the container;
- The contents of feeding bottles and baby food jars shall be stirred or shaken and the temperature checked before consumption, in order to avoid burns;
- Eggs in their shell and whole hard-boiled eggs should not be heated in microwave ovens since they may explode, even after microwave heating has ended;
- When cleaning surfaces of door, door seal, cavity of the oven, use only mild, nonabrasive soaps, or detergents applied with a sponge or soft cloth.
- The oven should be cleaned regularly and any food deposits removed;
- Failure to maintain the oven in a clean condition could lead to deterioration of the surface that could adversely affect the life of the appliance and possibly result in a hazardous situation;
- If the supply cord is damaged, it must be replaced by the manufacturer, its service agent or similarly qualified persons in order to avoid a hazard.

SAFETY INSTRUCTIONS FOR GENERAL USE

Listed below are, as with all appliances, certain rules to follow and safeguards to assure top performance from this oven:

1. Always have the glass tray, roller arms, coupling and roller track in place when operating the oven.
2. Do not use the oven for any reason other than food preparation, such as for drying clothes, paper, or any other nonfood items, or for sterilizing purposes.
3. Do not operate the oven when empty. This could damage the oven.
4. Do not use the oven cavity for any type of storage,such a papers, cookbooks, etc.
- 5.Do not cook any food surrounded by a membrane,such as egg yolks,potatoes,chicken livers,etc without first being pierced several times with a fork.

6. Do not insert any object into the openings on the outer case.

7. Do not at any time remove parts from the oven such as the feet, coupling, screws, etc.

8. Do not cook food directly on the glass tray. Place food in/on proper cooking utensil before placing in the oven.

9. IMPORTANT-COOKWARE NOT TO USE IN YOUR MICROWAVE OVEN

Do not use metal pans or dishes with metal handles.

Do not use anything with metal trim.

Do not use paper covered wire twist-ties on plastic bags.

Do not use melamine dishes as they contain a material which will absorb microwave energy. This may cause the dishes to crack or char and will slow down the cooking speed.

Do not use Centura Tableware. The glaze is not suitable for microwave use. Corelle Livingware closed handle cups should not be used.

Do not cook in a container with a restricted opening, such as a pop bottle or salad oil bottle, as they may explode if heated in a microwave oven.

Do not use conventional meat or candy thermometers. There are the thermometers available specifically for microwave cooking. These may be used.

10. Microwave utensils should be used only in accordance with manufacturer's instructions.

11. Do not attempt to deep-fry foods in this oven.

12. Please remember that a microwave oven only heats the liquid in a container rather than the container itself. Therefore, even though the lid of a container is not hot to the touch when

removed from the oven, please remember that the food/liquid inside will be releasing the same amount of steam and/or spitting when the lid is removed as in conventional cooking.

13. Always test the temperature of cooked food yourself especially if you are heating or cooking food/liquid for babies. It is advisable never to consume food/liquid straight from the oven but allow it to stand for a few minutes and stir food/liquid to distribute heat evenly.

14. Food containing a mixture of fat and water, e.g. stock, should stand for 30-60 seconds in the oven after it has been turned off. This is to allow the mixture to settle and to prevent bubbling when a spoon is placed in the food/liquid or a stock cube is added.

15. When preparing/cooking food/liquid and remember that there are certain foods, e.g. Christmas puddings, jam and mincemeat, which heat up very quickly. When heating or cooking foods with a high fat or sugar content do not use plastic containers.

16. Cooking utensil may become hot because of heat transferred from the heated food. This is especially true if plastic wrap has been covering the top and handles of the utensil. Potholders may be needed to handle the utensil.

17. To reduce the risk of fire in the oven cavity:

(a) Do not overcook food. Carefully attend microwave oven if paper, plastic, or other combustible materials are placed inside the oven to facilitate cooking.

(b) Remove wire twist-ties from bags before placing bag in oven.

(c) If materials inside the oven should ignite, keep oven door closed, turn the oven off at the wall switch, or shut off power at the fuse or circuit breaker panel.

FEATURE DIAGRAM

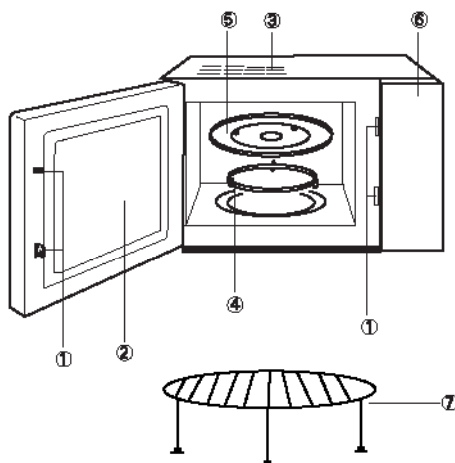

(1) Door Safety Lock System

(2) Oven Window

(3) Oven Air Vent

(4) Roller Ring

(5) Glass Tray

(6) Control Panel

(7) Grill rack

DISPLAY WINDOW AND OPERATION INSTRUCTION

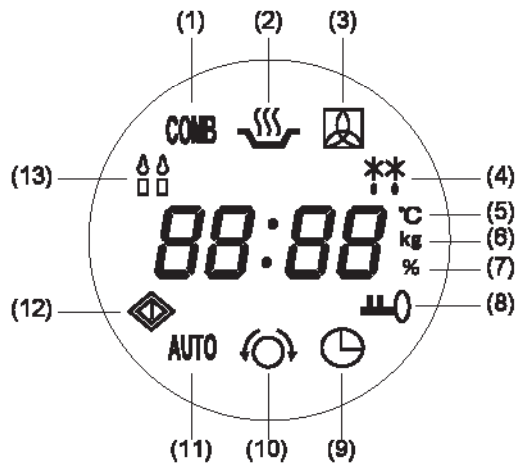

- (1) Combination
- (2) Microwave
- (3) Convection
- (4) Defrost
- (5) Temperature
- (6) Weight (kg)
- (7) Percentage
- (8) Child-lock
- (9) Clock
- (10) Timer
- (11) Auto-menu
- (12) Start
- (13) Grill

COMPUTER CONTROL PANEL

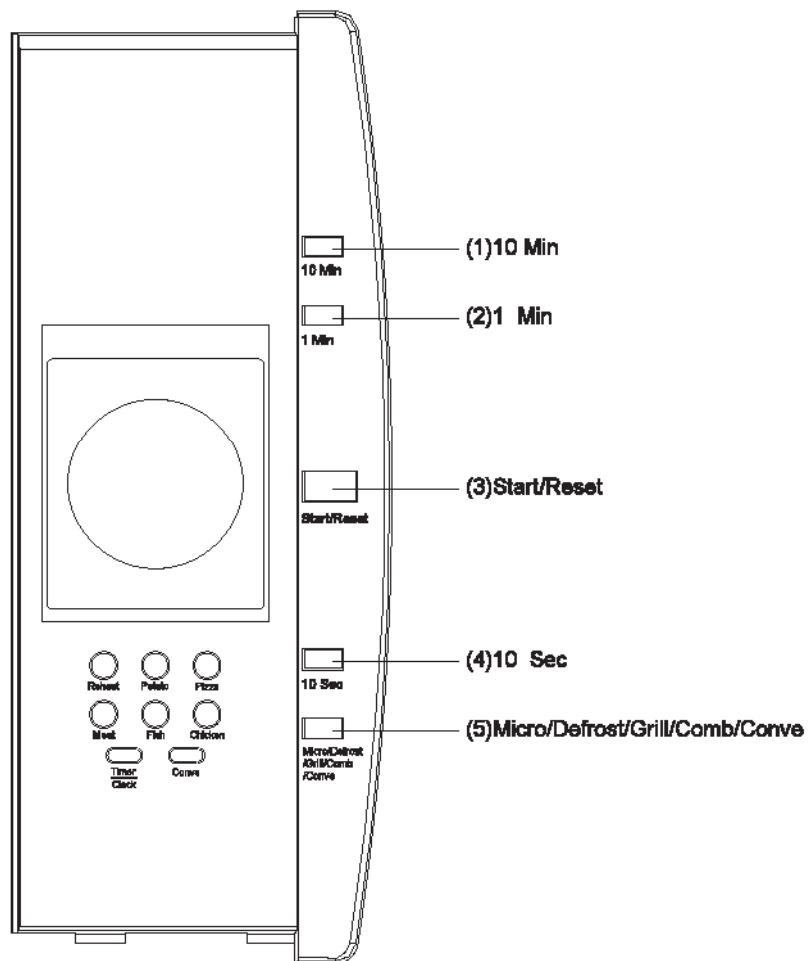

Operation Instruction

1. Single Button Heating

Only with a single press of a button, you can start simple cooking, it is very convenient and quick to heat a glass of water etc.

Example: To heat a glass of milk

- a) Put a glass of milk onto the glass turntable, and close the door.
- b) Press the button "Start/Reset", the microwave oven will work on 100% power for 1 minutes.
- c) You will hear 5 beeps when cooking is completed.

2. Microwave Heating

This function has two options.

1) Quick microwave heating (100% power)

Example: to heat food on 100% power for 5 minutes

- a) Set time to "5:00"
- b) Press "Start/Reset"

2) Manual-operation microwave heating

Example: To heat food on 70% power for 10 minutes

- a) Press "Micro" button, select "70%" power;
- b) Set time to "10:00"
- c) Press "Start/Reset"

There are 5 power levels and the longest microwave heating time is 60 minutes.

Touching times	Microwave power	Display
1	100%	P100
2	70%	P70
3	50%	P50
4	30%	P30
5	10%	P10

3. Auto weight defrost

Select the weight of the frozen food, it will automatically help you to adjust the power level and time.

Example: defrost 0.5kg frozen meat.

- a) Press "Defrost" button to select "DEF".
- b) Input the weight by pressing the button "1 min" (1kg) and the button "10 sec" (0.1kg).
- c) Press "Start/Reset".

The weight of frozen food must be less than 2 kg.

4. Auto-Menu

You only need to select the food type and weight, it will help you to automatically adjust the power and time.

Example: Auto cooking 0.4 kg fish

- a) Press "Fish" button until "0.4" displayed.
- b) Press "Start/Reset".

Weight Touching Times	Menu	Reheat	Potato	Pizza	Meat	Fish	Chicken
1		0.1	0.20	0.10	0.1	0.1	0.20
2		0.15	0.30	0.20	0.2	0.2	0.40
3		0.20	0.40	0.25	0.3	0.3	0.60
4		0.25	0.50	0.30	0.4	0.4	0.80
5		0.30	0.60	0.35	0.5	0.5	1.00
6		0.35	0.70	0.40	0.6	0.6	1.20
7		0.40	0.90	0.45	0.8	0.7	1.40
8		0.45	1.10	0.50	1.0	0.8	1.60
9		0.50	1.30	0.55	1.3	0.9	1.80
10		0.60	1.50	0.60	1.5	1.0	2.00

5. Grill

You may press "Grill" button to select such functions: (the longest cooking time is 60 minutes).

Pattern 1: 85% grill power, display G-1

Example: cooking food with grill for 20 minutes

A) Press "Micro/Grill/Conve" until the LCD displayed "G-1".

B) Set cooking time "20:00"

C) Press "Start/Reset"

When grilling, the food isn't heated by microwave, heat is radiated from the metal heater at the top of the oven.

When grill is working, the cooking time has 2 stages, After the 1st half of the cooking, the program will automatically pause and sound 2 beeps, indicating you to open the oven and turn food over, after turning over, close the door, press "Start/Reset" button, the cooking will continue for the 2nd half. If you do not want to turn the food over, the oven will re-start after 1 min pause.

6. Combination Cooking

This appliance offers you a choice of three methods of combination cooking.

Option 1 : Convection + Microwave (200°C convection + 50% microwave), display "C-1"

This is ideal for roasting and baking etc.

Option 2 : Grill and Convection (50% grill + 210°C convection, display "C-2")

For fast crisping etc.

Option 3 : Grill and Microwave (50% grill + 50% microwave), display "C-3"

For fast grilling etc.

Example : Cooking food using option 3 for 30 minutes.

a) Press "Comb" button to select "C-3"

b) Set cooking time for 30 minutes

c) Press "Start/Reset"

7. Convection Cooking

This oven can be used as a convection oven and can be programmed to reach a desired temperature for pre-heating. The temperature setting will default to 230 °C, you may press "Conve" button to set the different temperature.

Example: To set the oven to pre-heat to 200 °C.

a) Press the "Micro/Conve" button until "Convection" flashed.

b) Press "Conve" button to set 200 °C temperature.

c) Press "Start/Reset".

When the pre-heating is completed, the appliance will stop work and emit 2 beeps to remind you to place the food in the oven. Set the convection cooking temperature and time and start cooking. The longest pre-heating time will be 30 minutes.)

Example: Convection cooking, To set the pre-heated oven to cook for 20 minutes at 200 C

- a) Press "Micro/Conve" button to choose convection cooking, press "Conve" button to choose 200 C temperature.
- b) Set cooking time for 20 minutes
- c) Press "Start/Reset"

8. Clock

The oven has a 24-hour digital clock,

To input the time, for example to 4:30pm:

- a) Press "Clock", the display will flash, adjust the hour with buttons "1 Min" and "10 Sec".
- b) Press "Clock" again, adjust the minute with buttons "1 Min" and "10 Sec".
- c) Press "Clock" again and the clock will be set.
- d) If you want to change the time, repeat above procedure.

9. Timer

This allows you to set the microwave oven start and finish cooking at pre-set time.

Note: The clock must be set before you use this feature.

Example: The current time is 16:30 and you want to start cooking at 18:15 on 70% power for 10 minutes:

- a) Press "Timer", set the time to "18:15" by pressing "1 Min" and "10 Sec" buttons, same procedure as setting clock.
- b) Press "Micro" button to select 70% power.
- c) Set cooking time for 10 minutes.
- d) Press "Start/Reset"

If you do not set the power and cooking time and directly press the start button once you have programmed the time, the appliance will only work as a clock.

At 18:15 there will be 10 beeps and the appliance will be switched off.

10. Child-safely lock

To activate the child safely lock, press "10 Min" and "1 Min" button at the same time for 4-5 seconds.

Press "10 Min" and "1 Min" button, at the same time for 4-5 seconds again, it will unlock this function.

11. Start/Reset

- a) In the course of operation, pressing "Start/Reset" button will stop operation.
- b) If any program was set before pressing start, pressing this button will cancel all the set program.

CARE OF YOUR MICROWAVE OVEN

1. Turn the oven off and remove the power plug from the wall socket before cleaning.
2. Keep the inside of the oven clean. When food splatters or spilled liquids adhere to oven walls, wipe with a damp cloth. The use of harsh detergent or abrasives is not recommended.
3. The outside oven surface should be cleaned with a damp cloth. To prevent damage to the operating parts inside the oven, water should not be allowed to seep into the ventilation openings.
4. Do not allow the Control Panel to become wet. Clean with a soft, damp cloth, Do not use detergents, abrasives or spray-on cleaners on the control Panel.
5. If steam accumulates inside or around the outside of the oven door, wipe with a soft cloth. This may occur when the microwave oven is operated under high humidity conditions and in no way indicates malfunction of the unit.
6. It is occasionally necessary to remove the glass tray for cleaning. Wash the tray in warm sudsy water or in a dishwasher.
7. The roller ring and oven cavity floor should be cleaned regularly to avoid excessive noise. Simply wipe the bottom surface of the oven with mild detergent, water or window cleaner and dry. The roller ring may be washed in mild sudsy water or dish washer. Cooking vapour collect during repeated use but in no way affect the bottom surface or roller ring wheels.
When removing the roller ring from cavity floor for cleaning, be sure to replace it in the proper position.
8. Remove odors from your oven by combining a cup of water with the juice and skin of one lemon in a deep microwaveable bowl. Microwave for 5 minutes, wipe thoroughly and dry with a soft cloth.
9. When it becomes necessary to replace the oven light, please consult a dealer to have it replaced.

مثال: هم اکنون ساعت ۱۶:۱۵ است و شما می‌خواهید فرایند پخت در ساعت ۱۸:۱۵ با توان ۷۰ درصد به مدت زمان ۱۰ دقیقه آغاز شود.

الف) دکمه " تایمر " را بزنید، زمان ۱۸:۱۵ را تنظیم کنید با فشردن دکمه‌های " ۱ دقیقه " و " ۱۰ ثانیه " به همان روش تنظیم ساعت.

ب) دکمه " مایکرو " را بزنید تا توان ۷۰ درصد تنظیم شود.

ج) مدت زمان پخت را بر روی ۱۰ دقیقه تنظیم کنید.

د) دکمه " آغاز/تنظیم دوباره " را فشار دهید.

اگر توان و مدت‌زمان پخت را تنظیم نکرده باشید و مستقیماً دکمه " آغاز " را که از پیش برنامه‌ریزی کرده‌اید، فشار دهید، دستگاه تنها همانند یک ساعت کار می‌کند.

در ساعت ۱۸:۱۵، ده علامت صوتی " بیب " شنیده می‌شود و دستگاه خاموش می‌گردد.

۱۰- قفل ایمنی کودک

برای فعال کردن قفل ایمنی کودک، دکمه " ۱۰ دقیقه " و " ۱ دقیقه " را هم‌زمان به مدت ۲ ثانیه فشار دهید و نگه دارید.

دکمه " ۱۰ دقیقه " و " ۱ دقیقه " را دوباره، هم‌زمان به مدت ۲ ثانیه فشار دهید و نگه دارید؛ این کار قفل ایمنی را باز می‌کند.

۱۱- آغاز/تنظیم دوباره

الف) در هنگام استفاده، فشردن دکمه " آغاز/تنظیم دوباره "، عملیات را متوقف خواهد کرد.

ب) اگر پیش از زدن دکمه " آغاز "، برنامه‌ای تنظیم‌شده بود، فشردن این دکمه تمامی برنامه‌ها را لغو می‌کند.

نگهداری از مایکروویو

۱- پیش از تمیزکاری، دستگاه را خاموش کنید و دوشاخه را از پریز بکشید.

۲- داخل آون را تمیز نگه دارید. اگر باقی‌مانده غذا یا پاشیدگی مایعات به جداره داخلی آون چسبیده است، با پارچه‌ای نمدار آن را بزدایید. از مواد پاک‌کننده قوی یا خورنده (سایا) استفاده نکنید.

۳- جداره بیرونی آون را با پارچه‌ای نمدار تمیز کنید. برای پیشگیری از آسیب دیدن قسمت‌های فعال داخلی آون، آب نباید به درون شیرهای تهویه نشت کند.

۴- از خیس کردن صفحه کنترل پرهیز کنید. برای تمیزکاری آن از پارچه‌ای نرم و نمدار استفاده کنید و از پاک‌کننده‌های سایا و افشانه‌ای استفاده نکنید.

۵- اگر جداره داخلی شیشه در دستگاه یا اطراف آن از بیرون، بخار گرفت، با دستمالی نرم بخار را پاک کنید. این پدیده به سبب عملکرد دستگاه در محیط‌هایی با رطوبت زیاد است و به هیچ وجه نشان‌دهنده نقص یا خرابی دستگاه نیست.

۶- در آوردن سینی شیشه‌ای و تمیزکاری آن ضروری است. سینی را با آب ولرم و کف صابون یا در ماشین ظرفشویی بشویید.

۷- حلقه غلتکی و کف حفره اجاق را می‌باید به‌طور منظم تمیز کرد تا از سروصدای اضافی در هنگام کار جلوگیری شود. سطح زیرین دستگاه را با پاک‌کننده‌ای ضعیف، آب یا شیشه‌پاک‌کن تمیز و خشک کنید. حلقه غلتکی را می‌توان با آب ولرم و کف صابون یا در ماشین ظرفشویی شست، پس از چندین بار استفاده مقداری بخار در دستگاه جمع می‌شود اما این بخار به هیچ وجه بر سطح زیرین دستگاه یا چرخ‌های حلقه غلتکی اثر نمی‌گذارد. هنگامی که حلقه را از کف حفره اجاق بیرون می‌آورید، پس از تمیزکاری آن را در جای درست‌اش قرار دهید.

۸- بوهای ناخوشایند را با ترکیب یک فنجان آب و پوسته و عصاره یک عدد لیمو در کاسه‌ای که بتوان آن را در مایکروویو گذاشت، برطرف کنید. به مدت زمان ۵ دقیقه دستگاه را بر روی عملکرد مایکروویو به کار اندازید، به دقت آن را تمیز کنید و با پارچه‌ای نمدار خشک کنید.

۹- اگر می‌خواهید لامپ درون محفظه مایکروویو را عوض کنید با فروشنده تماس بگیرید تا آن را برای‌تان عوض کند.

گزینه ۲: گریل و پخت با هوای داغ (۵۰ درصد گریل + پخت با هوای داغ ۲۱۰ درجه سانتی‌گراد)، علامت "C-2" نشان داده می‌شود.
گزینه ۳: گریل و مایکروویو (۵۰ درصد گریل + ۵۰ درصد مایکروویو) علامت "C-3" نشان داده می‌شود.
مثال: پخت غذا با استفاده از گزینه ۳ به مدت ۳۰ دقیقه:

۱- دکمه "ترکیب" را بزنید تا علامت "C-3" نشان داده شود.

۲- زمان پخت را بر روی ۳۰ دقیقه تنظیم کنید.

۳- دکمه "آغاز/تنظیم دوباره" را بزنید.

۷- پخت با هوای داغ (همرفتی)

این آون دارای قابلیت پخت با هوای داغ است و می‌توان آن را برای دست‌یابی به دمای مطلوب پیش‌گرم‌کنی برنامه‌ریزی کرد. دمای تنظیمی پیش‌فرض دستگاه ۲۳۰ درجه سانتی‌گراد است و شما می‌توانید با فشردن دکمه پخت همرفتی، دما را تغییر دهید.

مثال: برای تنظیم آون بر روی پیش‌گرمایش ۲۰۰ درجه سانتی‌گراد.

الف) دکمه "مایکرو/پخت همرفتی" را بزنید تا علامت پخت همرفتی بر روی نمایشگر نشان داده شود.

ب) دکمه "پخت همرفتی" را بزنید تا دمای ۲۰۰ درجه سانتی‌گراد تنظیم شود.

ج) دکمه "آغاز/تنظیم دوباره" را بزنید.

هنگامی که فرایند پیش‌گرمایش انجام شد، عملکرد دستگاه متوقف می‌شود و دو علامت صوتی "بیپ" شنیده خواهد شد و به شما یادآوری می‌کند که می‌باید غذا را در آون قرار دهید.

زمان و دمای پخت همرفتی را تنظیم کنید و عمل پخت را آغاز کنید (طولانی‌ترین زمان پیش‌گرمایش ۳۰ دقیقه خواهد بود).

مثال: پخت با هوای داغ، تنظیم آون از پیش‌گرم‌شده برای پخت به مدت زمان ۲۰ دقیقه با دمای ۲۰۰ درجه سانتی‌گراد.

الف) دکمه "مایکرو/پخت با هوای داغ" را بزنید تا عملکرد پخت با هوای داغ انتخاب شود.

دکمه "پخت با هوای داغ" را بزنید تا دمای ۲۰۰ درجه سانتی‌گراد انتخاب شود.

ب) زمان پخت را بر روی ۲۰ دقیقه تنظیم کنید.

ج) دکمه "آغاز/تنظیم دوباره" را بزنید.

۸- ساعت

این اجاق یک ساعت ۲۴ ساعته دیجیتال دارد.

برای وارد کردن زمان، مثلاً ۴:۳۰ بعدازظهر:

الف) دکمه "ساعت Clock" را بزنید، صفحه نمایش چشمک می‌زند، ساعت را با دکمه‌های "۱ دقیقه" و "۱۰ ثانیه" تنظیم کنید.

ب) دوباره دکمه "Clock" را بزنید، دقیقه را با فشردن دکمه‌های "۱ دقیقه"، و "۱۰ ثانیه" تنظیم کنید.

ج) دوباره دکمه "Clock" را بزنید. ساعت تنظیم‌شده تأیید می‌شود.

د) اگر می‌خواهید زمان تنظیمی را تغییر دهید، فرایند بالا را تکرار کنید.

۹- تایمر

این تایمر به شما امکان می‌دهد تا زمان آغاز و پایان پخت را در حالت ازپیش‌تنظیم‌شده، تنظیم کنید.

توجه داشته باشید که پیش از استفاده از این ویژگی، ساعت را تنظیم کنید.

۴- منوی خودکار

تنها نوع غذا و وزن آن را انتخاب کنید؛ دستگاه به‌طور خودکار توان و مدت زمان عملکرد را تنظیم می‌کند.
 مثال: پخت خودکار ۰/۴ کیلوگرم ماهی
 الف) دکمه "ماهی" را بزنید تا ۰/۴ نمایش داده شود.
 ب) دکمه "آغاز/تنظیم دوباره" را بزنید.

مرغ	ماهی	گوشت	پیتزا	سیب‌زمینی	گرم کردن	منو	وزن
							دفعات فشردن دکمه‌ها
۰/۲	۰/۱	۰/۱	۰/۱	۰/۲	۰/۱		۱
۰/۴	۰/۲	۰/۲	۰/۲	۰/۳	۰/۱۵		۲
۰/۶	۰/۳	۰/۳	۰/۲۵	۰/۴	۰/۲		۳
۰/۸	۰/۴	۰/۴	۰/۳	۰/۵	۰/۲۵		۴
۱	۰/۵	۰/۵	۰/۳۵	۰/۶	۰/۳		۵
۱/۲	۰/۶	۰/۶	۰/۴	۰/۷	۰/۳۵		۶
۱/۴	۰/۷	۰/۸	۰/۴۵	۰/۹	۰/۴		۷
۱/۶۰	۰/۸	۱/۰	۰/۵۰	۱/۱۰	۰/۴۵		۸
۱/۸۰	۰/۹	۱/۳	۰/۵۵	۱/۳۰	۰/۵۰		۹
۲/۰۰	۱/۰	۱/۵	۰/۶۰	۱/۵۰	۰/۶۰		۱۰

۵- کباب‌پز (گریل)

می‌توانید دکمه "گریل" را بزنید و عملکردها را انتخاب نمایید (طولانی‌ترین مدت زمان پخت، ۶۰ دقیقه است).

الگوی ۱: توان گریل ۸۵ درصد، علامت "G-1" نشان داده می‌شود.

الگوی ۲: ۵۰ درصد توان گریل، علامت G-2 نشان داده می‌شود.

مثال: پختن غذا با گریل به مدت زمان ۲۰ دقیقه

الف) دکمه "مایکرو/گریل/پخت همرفتی" را بزنید تا علامت "G-1" بر روی صفحه نمایش نامب (LCD) نمایش داده شود.

ب) زمان پخت ۲۰ دقیقه‌ای را انتخاب نمایید.

ج) دکمه "آغاز/تنظیم دوباره" را بزنید.

هنگام کباب‌پز کردن (گریل کردن)، غذا به وسیله مایکروویو گرم نمی‌شود، بلکه حرارت از بخاری فلزی در بالای مایکروویو پخش

می‌شود. هنگامی که گریل در حال کار است، مدت‌زمان پخت دو مرحله دارد. پس از نیمه نخست پخت، برنامه به‌طور خودکار

متوقف می‌شود و صدای دو "بیپ" شنیده می‌شود، که هشدار می‌دهد که در آن را باز کرده و غذا را برگردانید.

پس از این کار، در را ببندید و دکمه "آغاز/تنظیم دوباره" را بزنید، فرایند پخت ادامه می‌یابد تا نیمه دیگر غذا هم پخته شود. اگر

نمی‌خواهید غذا را برگردانید، اجاق پس از یک دقیقه توقف، دوباره به کار می‌افتد.

۶- پخت ترکیبی

با این دستگاه می‌توانید به سه طریق از پخت ترکیبی استفاده کنید.

گزینه ۱: پخت با هوای داغ + مایکروویو (۲۰۰ درجه سانتی‌گراد پخت همرفتی + ۵۰ درصد مایکروویو)، علامت "C-1" نشان داده

می‌شود. این گزینه برای بریان کردن و پخت غذا مناسب است.

راهنمای عملکرد

۱- گرم کردن با فشردن یک دکمه

تنها با یک بار فشردن این دکمه، می‌توانید پخت غذایی ساده را آغاز کنید. گرم کردن یک لیوان آب و ... به این شیوه کاری است آسان و سریع.

مثال: برای گرم کردن یک لیوان شیر

الف) یک لیوان شیر را بر روی صفحه‌گردان شیشه‌ای قرار دهید و در را ببندید.

ب) دکمه "آغاز/تنظیم دوباره" را بزنید؛ مایکروویو به مدت ۱ دقیقه با توان ۱۰۰ درصد عمل خواهد کرد.

ج) پس از کامل شدن پخت، ۵ صدای "بیب" به گوش خواهد رسید.

۲- پخت با مایکروویو

این عملکرد دو گزینه دارد:

۱- شیوه پخت سریع (توان ۱۰۰ درصد)

مثال: برای پخت غذا با توان ۱۰۰ درصد، به مدت زمان ۵ دقیقه.

الف) زمان را بر روی "5:00" تنظیم کنید.

ب) دکمه "آغاز/تنظیم دوباره" را بزنید.

۲- کنترل با دست

مثال: برای پخت غذا با توان ۷۰ درصد، به مدت زمان ۱۰ دقیقه.

الف) دکمه "مایکرو" را بزنید و توان "۷۰" درصد را انتخاب کنید.

ب) دکمه زمان "10:00" را برای تنظیم مدت زمان پخت بزنید.

ج) دکمه "آغاز/تنظیم دوباره" را بزنید.

در جدول زیر ۵ گزینه توان نشان داده شده است، طولانی‌ترین زمان پخت با مایکروویو، ۶۰ دقیقه است.

نمایش	توان مایکروویو	دفعات فشردن دکمه‌ها
P100	%۱۰۰	۱
P70	%۷۰	۲
P50	%۵۰	۳
P30	%۳۰	۴
P10	%۱۰	۵

۳- عملکرد یخ‌زدایی خودکار

نوع غذا و وزن آن را انتخاب کنید، دستگاه به طور خودکار میزان توان و مدت زمان پخت را تنظیم می‌کند.

مثال: یخ‌زدایی نیم کیلوگرم گوشت یخ‌زده

الف) دکمه "یخ‌زدایی" (Defrost) را برای انتخاب عملکرد "یخ‌زدایی" بزنید.

ب) وزن را با فشار دادن دکمه "۱ دقیقه" (۱ کیلوگرم) و دکمه "۱۰ ثانیه" (۰/۱ کیلوگرم) تنظیم کنید.

ج) دکمه "آغاز/تنظیم دوباره" را بزنید.

یادآوری: وزن گوشت می‌باید کمتر از ۲ کیلوگرم باشد.

نمایشگر و دستورالعمل استفاده

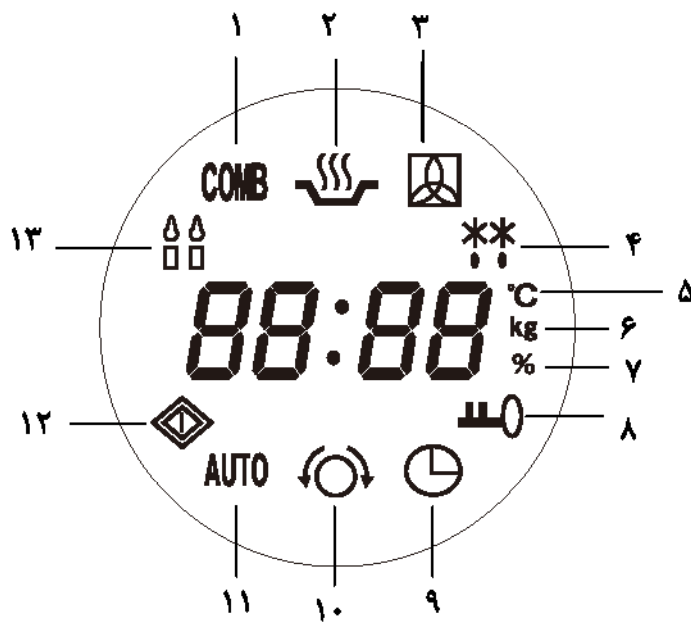

- ۱ ترکیب
- ۲ مایکروویو
- ۳ پخت با هوای داغ (همرفتی)
- ۴ یخزدایی
- ۵ دما
- ۶ وزن
- ۷ درصد
- ۸ قفل ایمنی کودک
- ۹ ساعت
- ۱۰ تایمر
- ۱۱ منوی خودکار
- ۱۲ آغاز
- ۱۳ گریل

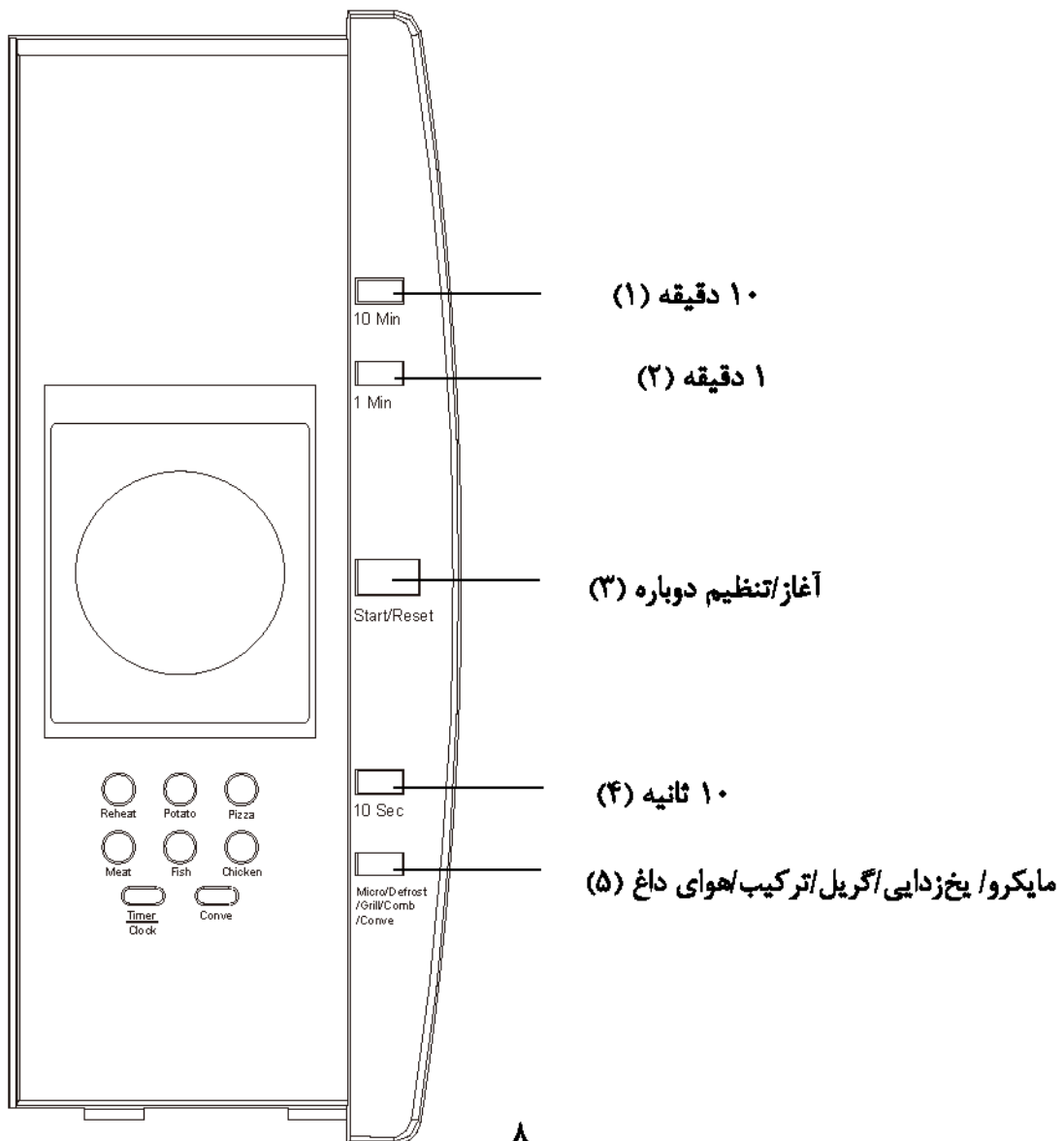

توصیف اجزا

- ۱) سیستم قفل ایمنی در
- ۲) پنجره اجاق
- ۳) هواکش اجاق
- ۴) حلقه غلتکی
- ۵) سینی شیشه‌ای
- ۶) صفحه کنترل
- ۷) پایه سیمی گریل

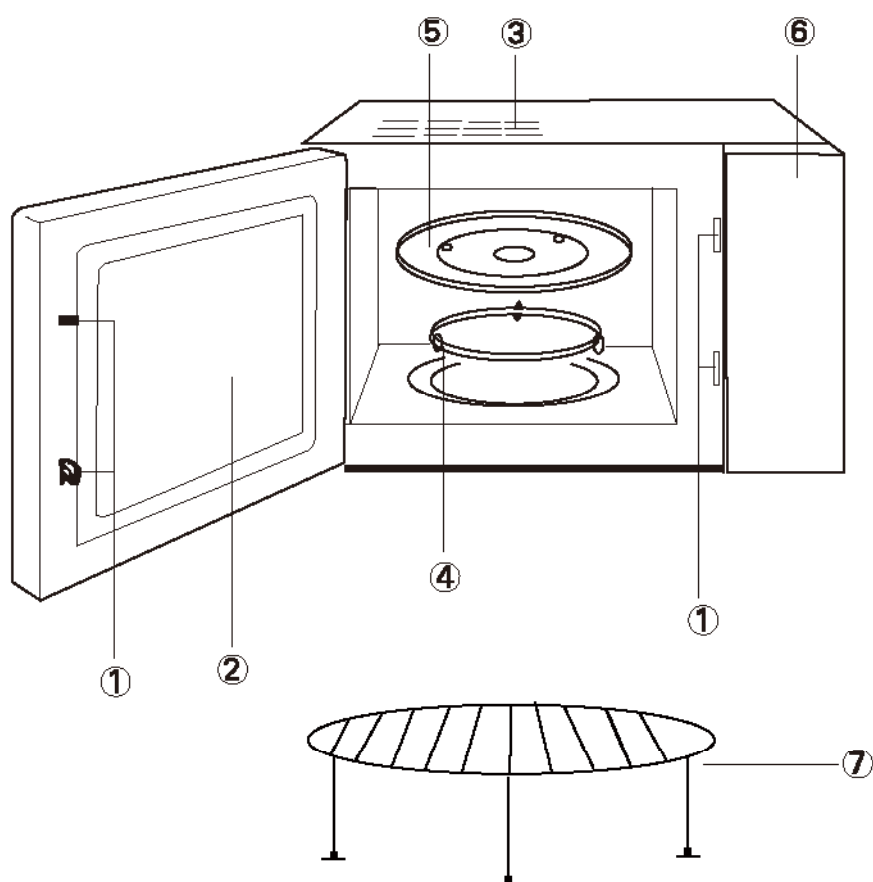

- ۶- از فرو بردن اشیا در شیارهای روی بدنه دستگاه بهره‌یازید.
- ۷- هیچ‌گاه قسمت‌های مختلف دستگاه مانند پایه‌ها، پیچ‌ها و بست‌ها را جدا نکنید.
- ۸- هیچ‌گاه مستقیماً غذا را برای پخت بر روی صفحه‌گردان شیشه‌ای قرار ندهید؛ پیش از گذاشتن غذا در آون، آن را در ظرف مناسبی قرار دهید.
- ۹- مهم: وسایل پخت‌وپزی که نباید در اجاق میکروویو استفاده شوند.
- از بشقاب‌ها و تابه‌هایی با دستگیره فلزی استفاده نکنید.
 - از اشیایی که آرایه‌های فلزی دارند، استفاده نکنید.
 - از کیسه‌های پلاستیکی که مفتول مسی دارند، استفاده نکنید.
 - از بشقاب‌های ملامین استفاده نکنید؛ زیرا ماده‌ای در آنهاست که سبب جذب انرژی میکروویو می‌شود و باعث ترک‌برداری و سیاه‌شدن بشقاب و کندشدن روند پخت می‌شود.
 - از لوازم سفره (قاشق، چنگال، ...) "سنتورا" استفاده نکنید. استفاده از ظروف لعابی در اجاق میکروویو توصیه نمی‌شود. از فنجان‌های دسته‌دار "کوری" نیز نباید استفاده کرد.
 - مواد غذایی را در ظرف‌هایی با دهانه تنگ مانند بطری نوشابه یا بطری روغن سالاد گرم نکنید؛ زیرا ممکن است بترکد.
 - از دماسنج‌های رایج آب‌نباتی استفاده نکنید؛ دماسنج‌های ویژه میکروویو را به کار ببرید.
- ۱۰- لوازم میکروویو را تنها بر اساس دستورالعمل‌های سازنده به کار ببرید.
- ۱۱- از میکروویو برای سرخ‌کردن استفاده نکنید.
- ۱۲- لطفاً به یاد داشته باشید که میکروویو تنها مایع درون ظرف را داغ می‌کند نه خود ظرف را، بنابراین هر چند که درپوش ظرف در هنگام بیرون آوردن از اجاق داغ نیست؛ به خاطر داشته باشید که غذا/مایع درون اجاق، مانند روش پخت سنتی پس از برداشتن درپوش، مقداری بخار بیرون می‌دهد.
- ۱۳- همیشه دمای غذای پخته شده را امتحان کنید. به ویژه هنگامی که غذا/مایعات را برای استفاده کودکان آماده می‌کنید. توصیه می‌کنیم که غذا/مایعات را بلافاصله پس از بیرون آوردن از اجاق، مصرف نکنید. صبر کنید تا خنک شوند؛ ظرف را تکان دهید تا دمای مواد یکنواخت (همسان) شود.
- ۱۴- غذاهایی که دارای ترکیبات آب و روغن هستند مانند خمیرمایه‌ها، می‌باید به مدت ۳۰ تا ۶۰ ثانیه پس از خاموش شدن آون، در آن بمانند. این کار باعث می‌شود که ترکیب ته‌نشین شود و از جوشیدن غذا/مایعات، هنگامی که مواد غذایی به آن اضافه می‌شود، پیش‌گیری می‌کند.
- ۱۵- هنگام آماده‌کردن/پختن غذا/مایعات، به خاطر داشته باشید که دمای برخی از مواد غذایی مانند کیک، مربا و گوشت چرخ‌کرده، به سرعت افزایش می‌یابد. هنگام پختن یا گرم‌کردن غذاهای حاوی چربی یا قند فراوان، از ظروف پلاستیکی استفاده نکنید.
- ۱۶- لوازم ویژه پخت، ممکن است بر اثر حرارت مواد غذایی، داغ شوند. بنابراین پوشاندن در و دستگیره ظروف با پوشش پلاستیکی ضروری است. برای جابه‌جا کردن ظروف از دستکش استفاده کنید.
- ۱۷- برای کاستن از خطر آتش‌سوزی در محفظه اجاق:
- (الف) غذا را بیش از اندازه نپزید. هنگامی که کاغذ، پلاستیک یا مواد سوختنی دیگر را در میکروویو می‌گذارید، برای آسان‌شدن عمل پخت، کاملاً مراقب باشید.
- (ب) پیش از قراردادن کیسه‌ها در اجاق، روبان‌های سیمی آنها را جدا کنید.
- (ج) اگر احتمال آتش‌گرفتگی مواد درون اجاق هست، در اجاق را بسته نگه دارید، دستگاه را با کشیدن دوشاخه آن از پریز برق خاموش کنید یا برق را از کنتور یا صفحه مدارشکن، قطع کنید.

دستورالعمل‌های مهم ایمنی:

هشدار:

- هنگامی که دستگاه بر روی عملکرد ترکیبی کار می‌کند، به دلیل حرارت تولید شده، کودکان تنها با نظارت شما می‌توانند از دستگاه استفاده کنند (تنها در مدل‌هایی که دارای عملکرد گریل هستند).
- اگر در دستگاه یا درزگیر آن آسیب دیده بود، تنها پس از تعمیر دستگاه به وسیله تعمیرکاری ماهر از آن استفاده کنید.
- هرگونه تعمیر یا کارهای خدماتی که مستلزم برداشتن پوشش دستگاه است؛ به دست افراد بدون صلاحیت خطرناک است. این پوشش مانع از هدررفتن انرژی میکروویو دستگاه می‌شود.
- مایعات و غذاهای دیگر را نباید در ظرف‌های در بسته گرم کرد؛ ممکن است بترکند.
- تنها هنگامی به کودکان اجازه دهید بدون نظارت شما از دستگاه استفاده کنند که دستورالعمل‌های لازم را به آنان آموخته باشید. به گونه‌ای که بتوانند به شیوه‌ای ایمن از دستگاه استفاده کنند و خطرهای استفاده نادرست را فهمیده باشند.
- هوای کافی می‌باید در اطراف آون در جریان باشد. ۱۰ سانتی‌متر فضای باز در پشت دستگاه، ۱۵ سانتی‌متر در کناره‌های آن و ۳۰ سانتی‌متر در بالای دستگاه در نظر بگیرید. پایه‌های آون را جدا نکنید، مجراهای هوای آون را مسدود نکنید.
- تنها از ادواتی استفاده کنید که برای میکروویو در نظر گرفته شده است.
- هنگامی که غذایی را در ظرفی پلاستیکی یا کاغذی گرم می‌کنید، مراقب دستگاه باشید؛ چون امکان آتش گرفتن ظرف وجود دارد.
- هنگام مشاهده دود، دستگاه را خاموش کنید یا دوشاخه را از برق بکشید و در دستگاه را بسته نگه دارید تا شعله‌ها فرو نشینند.
- گرم کردن نوشیدنی‌ها در میکروویو منجر به پاشیدن محتویات داغ ظرف می‌شود بنابراین، هنگام جابه‌جایی ظرف‌ها مراقب باشید.
- محتویات شیشه شیر بچه یا ظرف‌های مخصوص این کار را باید هم بزنیید و دمای مواد را پیش از خوارندن به بچه بررسی کنید تا از سوختگی پیش‌گیری شود.
- تخم‌مرغ‌های خام و تخم‌مرغ‌های درسته آب‌پز شده را در اجاق میکروویو گرم نکنید. ممکن است حتی پس از پایان زمان گرم کردن، بترکند.
- هنگام تمیزکاری سطوح در و درزگیرهای آن و حفره اجاق، تنها از پاک‌کننده‌های معمولی و غیرسایا استفاده کنید و آنها را با پارچه یا اسفنجی نرم به کار ببرید.
- اجاق را می‌باید به طور منظم تمیز کنید و رسوبات آن را بزدایید.
- کوتاهی در تمیزنگه‌داشتن اجاق، منجر به افت کیفیت سطوح دستگاه می‌شود و از عمر مفید دستگاه می‌کاهد و خطرناک است.
- اگر سیم برق دستگاه آسیب دیده بود، برای پیش‌گیری از خطر، از سازنده یا کارکنان مرکز خدمات یا تعمیرکار ماهر یا بخواهید تا آن را برای تان عوض کنند.

نکات ایمنی برای استفاده عمومی از دستگاه

مانند هر وسیله دیگر، در زیر اصول و قواعدی بنیادین و نکات ایمنی‌ای آمده تا به صورت بهینه از دستگاه استفاده شود.

- ۱- هنگام کار با دستگاه، همیشه سینی شیشه‌ای، وردنه، کویلینگ و دست‌کش مخصوص دم‌دست داشته باشید.
- ۲- از دستگاه تنها برای آماده‌کردن غذا استفاده کنید و از خشک کردن لباس، کاغذ یا هرگونه مواد غیرخوراکی و استریلیزه کردن با دستگاه پرهیز کنید.
- ۳- اجاق خالی را روشن نکنید، این کار به دستگاه آسیب می‌رساند.
- ۴- از محفظه آون به جای اتباری استفاده نکنید (برای نگهداری کاغذ و کتاب آشپزی و ...).
- ۵- هنگام پخت غذاهای دارای غشا و پوسته، مانند زرده تخم‌مرغ، سیب‌زمینی، جگر مرغ، و ... ابتدا با چنگال چندین بار آنها را سوراخ کنید.

نصب

- ۲- از جدا کردن مواد بسته‌بندی رویه داخلی در دستگاه مطمئن شوید.
- ۳- پس از باز کردن بسته‌بندی دستگاه، عیب و نقص‌های ظاهری زیر را در آن بررسی کنید:
 - تراژنبودن در
 - آسیب دیدگی در
 - فرورفتگی یا سوراخ در شیشه در و صفحه کنترل
 - سوراخ در دیواره داخلی اجاق
- در صورت مشاهده هر یک از موارد بالا، از دستگاه استفاده نکنید.
- ۴- وزن اجاق میکروویو ۲۰ کیلوگرم است و می‌باید آن را بر روی سطح صاف و پایدار گذاشت که تحمل این وزن را داشته باشد.
- ۵- اجاق را باید از منابع گرمایشی و بخار دور نگه داشت.
- ۶- از قراردادن اشیا بر روی اجاق بپرهیزید.
- ۷- از درآوردن محور صفحه گردان دستگاه بپرهیزید.
- ۸- مانند هر دستگاه برقی دیگر، بر کار کودکان با دستگاه، نظارت کنید.

هشدار: این دستگاه را باید به زمین متصل کرد.

- ۱- پریش برق می‌باید در نزدیکی دوشاخه سیم دستگاه باشد.
 - ۲- این اجاق نیاز به ۱/۵ (KVA) توان ورودی دارد. هنگام نصب دستگاه با متخصص نصب، مشورت کنید.
- هشدار: برای محافظت از دستگاه در داخل آن فیوزی ۲۵۰ ولتی- ۱۰ آمپری، کار گذاشته شده است.

سیم‌ها

سیم‌های درون کابل اصل رنگی هستند و آنها را باید به روش زیر وصل کرد:

سیم سبز و زرد	زمین
سیم آبی	خنثی
سیم قهوه‌ای	برق‌دار

اگر رنگ سیم‌های داخل کابل اصلی دستگاه به نشان‌های رنگی مشخص‌کننده پایانه‌ها نمی‌خورد، به روش زیر عمل کنید:

- سیم سبز و زرد را به پایانه مشخص‌شده با حرف E یا نشانه زمین \perp با رنگ سبز یا سبز و زرد متصل کنید.
- سیم آبی رنگ را به پایانه حرف N یا سیاه بزنید.
- سیم قهوه‌ای رنگ را به پایانه حرف L یا قرمز بزنید.

مشخصات

توان مصرفی:	۲۲۰ ولت - ۶۰ هرتز / ۱۴۵۰ وات
خروجی:	۹۰۰ وات
بخاری گریل:	۱۲۰۰ وات
پخت با هوای داغ (همرفتی):	۱۳۵۰ وات
فرکانس عملکرد:	۲۴۵۰ مگاهرتز
ابعاد بیرونی (طول، عرض، ارتفاع):	۵۳۱×۵۳۰×۳۰۰ میلی‌متر
ابعاد درونی اجاق (طول، عرض، ارتفاع):	۳۵۰×۳۷۲×۲۳۲ میلی‌متر
گنجایش اجاق:	۳۰ لیتر
وزن تقریبی:	حد اکثر ۲۰ کیلوگرم

پیش از آن که با تعمیرکار تماس بگیرید:

- ۱- اگر اجاق اصلاً کار نمی‌کند، نمایشگر خاموش است یا در هنگام کار، خاموش می‌شود:
الف) از اتصال کامل دوشاخه دستگاه به پریز برق مطمئن شوید. اگر درست وصل نشده است: دوشاخه را بکشید و ۱۰ ثانیه صبر کنید و دوباره دوشاخه را به برق بزنید.
ب) فیوز برق ساختمان یا مدارشکن اصلی را بررسی کنید. اگر این موارد عیب و نقصی ندارند، برای اطمینان پریز برق را با دستگاه دیگری امتحان کنید.
- ۲- اگر دکمه روشن/خاموش اجاق کار نمی‌کند:
الف) ببینید که تایمر تنظیم شده است یا خیر.
ب) از بسته شدن کامل در دستگاه و چفت شدن زبانه‌های ایمنی در مطمئن شوید.
در غیر این صورت، انرژی مایکروویو در اجاق جریان پیدا نمی‌کند.
اگر هیچ کدام از موارد بالا مشکل را برطرف نکردند، با مرکز مجاز خدمات پس از فروش تماس بگیرید.
نکته: این دستگاه برای گرم کردن غذاها و نوشیدنی‌ها در منزل با انرژی الکترومغناطیسی طراحی شده است و تنها باید در محیط‌های بسته از آن استفاده کرد.

تداخل امواج رادیویی:

- مایکروویو شما ممکن است سبب مختل شدن عملکرد رادیو، تلویزیون یا وسایل مشابه آنها شود. در این حالت، تداخل امواج را می‌توان به روش‌های زیر برطرف کرد یا کاهش داد:
- الف) در دستگاه و سطح درزگیر آون را تمیز کنید.
- ب) رادیو و تلویزیون و ... را تا حد امکان از مایکروویو دور نگه دارید.
- ج) از آنتن‌های مناسب برای رادیو، تلویزیون و ... استفاده کنید تا توان دریافت امواج آنها افزایش یابد.

دستورالعمل‌های مهم ایمنی

این دستورالعمل‌ها را به دقت بخوانید و برای مراجعات بعدی نگه دارید.

هشدار

- هنگامی که دستگاه در حالت ترکیبی کار می‌کند، به دلیل گرمای تولیدشده توسط دستگاه، کودکان تنها با نظارت شما می‌باید با دستگاه کار کنند.
- اگر در دستگاه یا واشر آن آسیب دیده بود؛ از آون استفاده نکنید و برای تعمیر به فرد ماهری تحویل دهید.
- هرگونه تعمیر یا کارهای خدماتی که مستلزم برداشتن پوشش دستگاه است، به دست افراد بدون صلاحیت، خطرناک است. این پوشش مانع از هدررفتن انرژی میکروویو می‌شود.
- مایعات و غذاهای دیگر را نباید در ظرف‌های درسته گرم کرد؛ ممکن است بترکند.
- تنها هنگامی به کودکان اجازه دهید بدون نظارت شما از دستگاه استفاده کنند که دستورالعمل‌های لازم را به آنان آموخته باشید؛ به گونه‌ای که بتوانند به شیوه‌ای ایمن از دستگاه استفاده کنند و خطرهای استفاده نادرست را فهمیده باشند.
- هنگام کار با دستگاه، تنها از ادواتی استفاده کنید که برای میکروویو در نظر گرفته شده‌اند.
- هنگامی که غذایی را در ظرفی پلاستیکی یا کاغذی گرم می‌کنید، مراقب دستگاه باشید؛ چون امکان آتش گرفتن ظرف وجود دارد.
- هنگام مشاهده دود، دستگاه را خاموش کنید یا دوشاخه را از برق بکشید و در دستگاه را بسته نگه دارید تا شعله‌ها فرو نشینند.
- گرم کردن نوشیدنی‌ها در میکروویو منجر به پاشیدن محتویات داغ ظرف می‌شود بنابراین، هنگام جابه‌جایی ظرف‌ها مراقب باشید.
- محتویات شیشه شیر بچه یا ظرف‌های مخصوص این کار را باید هم بزیند و دمای مواد را پیش از خوراندن به بچه بررسی کنید تا از سوختگی پیشگیری شود.
- تخم‌مرغ نپخته و تخم‌مرغ‌های درسته آب‌پز شده را در اجاق میکروویو گرم نکنید، ممکن است حتی پس از پایان زمان گرم کردن بترکند.
- اجاق را می‌باید به طور منظم تمیز کنید و رسوبات آن را بزدايید.
- کوتاهی در تمیزنگه‌داشتن اجاق، منجر به افت کیفیت سطوح دستگاه می‌شود و از عمر مفید دستگاه می‌کاهد و خطرناک است.
- اگر سیم برق دستگاه آسیب دیده بود، برای پیشگیری از خطر، از سازنده، کارکنان مرکز خدمات یا تعمیرکاری ماهر بخواهید تا آن را برای تان عوض کند.
- هنگام کار با دستگاه، سطوحی که در دسترس‌اند، داغ می‌شوند.

Feller®

دفترچه راهنمای
مایکروویو



MW 3092 FS

Microwave Oven