

Germany
Feller



PJ 850 D

**Power
Juicer**

**Before operating this unit, Please read the instruction manual carefully.
This product is for household use only.**



SAFETY SPECIFICATION

1. Read all instructions before use.
2. Do not use the juicer if the filter is damaged.
3. DO NOT operate the juicer without the pulp collector fitted.
4. TO product against risk of electrical shock ,do not immerse the electric cord ,plug or motor base in water or other liquid.
5. Switch off and unplug:
 - 1) Before fitting or removing parts
 - 2) Before cleaning.
 - 3) After use.
6. Never use a damaged juicer or cord/plug or after the appliance malfunctions, or is dropped or damaged in any manner. Return appliance to after Sale Service Center of Feller for examination, repair ,electrical or mechanical adjustment.
7. Only use the pusher supplied. Close supervision is necessary when any appliance is used by or near children.
8. Avoid contact with moving parts.
9. This appliance is not intended for use by persons (including children) with reduced physical, sensory or mental capabilities, or lack of experience and knowledge, unless they have been given supervision or instruction concerning use of the appliance by a person responsible for their safety.
10. Indoor use only.
11. Before removing the lid ,switch off and wait for the filter to stop.
12. Don't let children or infirm people use the juicer without supervision.
13. Never let the cord touch hot surfaces or hang down where a child could grab it.
14. Don't touch moving parts.
15. Never leave the juicer on unattended.
16. This juicer is for domestic use only.
17. Don't let children play with the machine.
18. To disconnect juicer ,wait unit motor stop before moving plug from electrical outlet.
19. Other than cleaning, no additional maintenance or servicing of this appliance is required repairs, when necessary must be preformed at after Sale Service Center of Feller.
20. Always unplug after use.

LCD FUNCTION DESCRIPTION

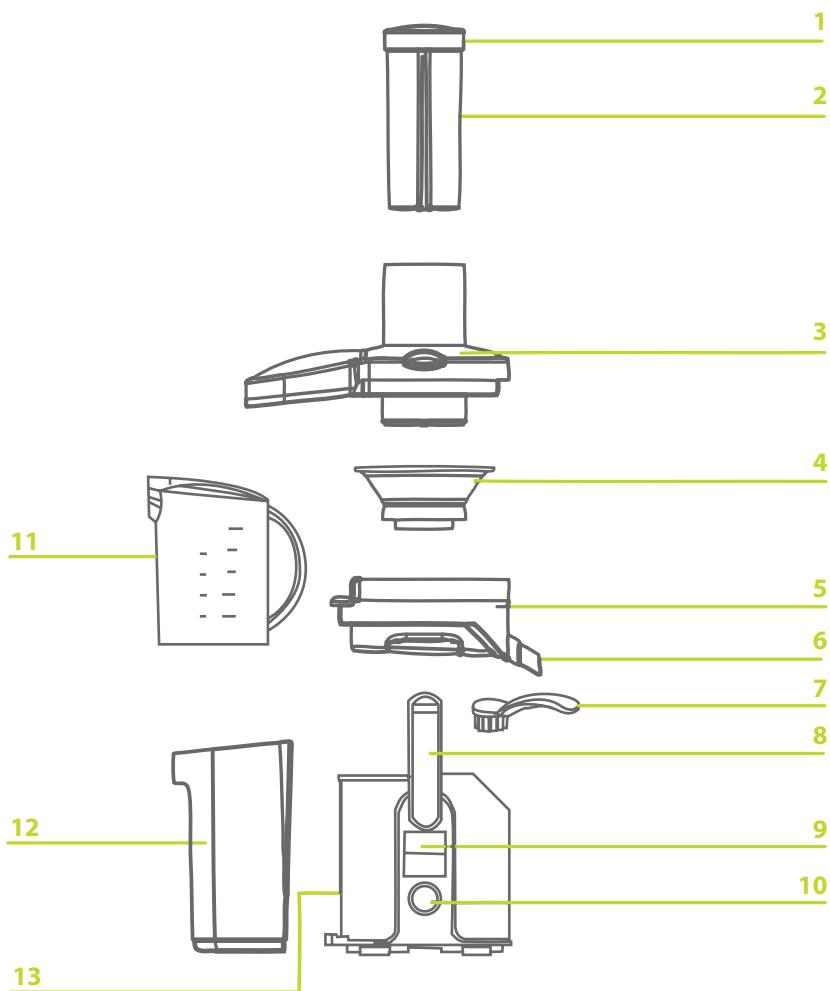

1. Cover
2. pusher
3. top cover
4. sieve
5. container top cover
6. juice outlet
7. brush

8. clamp
9. LCD display
10. knob
11. juice jug
12. pulp collector
13. housing stainless

1. This appliance has five-speed variable speed .

2. Plug the power supply, the product is in standby mode, LCD display as shown in Figure.

3. Rotation speed knob, motor start working, LCD display the rotation to the gear, 1- 5 files correspond Showing 1 - 5 lattice, indicating the contents of Figure 2 - 6 shown in.

4. When the clamp did not wear, the machine could not start, LCD displays a blinking "L", as shown in Figure .

5. The temperature reaches 110 °C when the motor will automatically stop working until the temperature dropped to 100 °C .

6. Five minutes without electricity operations, it will automatically turn off LCD display and backlight .

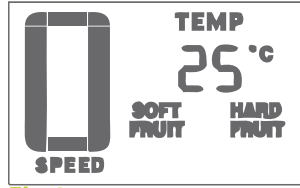

Fig.1

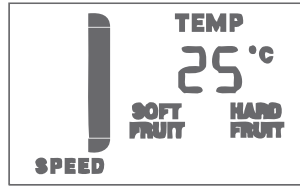

Fig.2

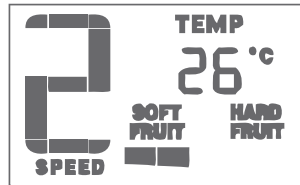

Fig.3

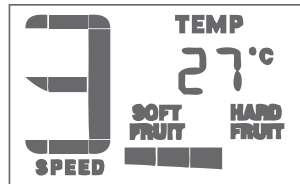

Fig.4

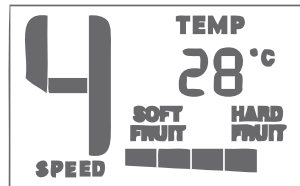

Fig.5

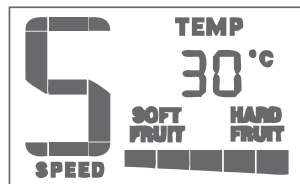

Fig.6

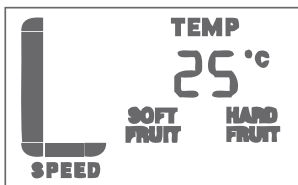

Fig.7

BEFORE PLUGGING IN

1. Make sure your electricity supply is the same as the one shown on the underside of your juicer.
2. This juicer complies with European Economic Community Directive .

BEFORE USING FOR THE FIRST TIME

1. Remove all packaging.
2. Wash the parts : see 'Cleaning'.

USING YOUR JUICER

Preparing food

1. Remove stones(plums, peaches, cherries etc).
2. Remove tough skins(melons, pineapples, cucumbers ,potatoes etc). Soft-skinned and other foods just need washing (apples pears, carrots, radishes lettuce, cabbage, parsley, spinach, grapes, strawberries, celery etc.)
3. Citrus Fruit- Peel and remove the white pith ,otherwise the juice may taste bitter.
4. Please cut off the hard part of the front of the carrot when you juicing. (Fig 3)
5. Please dissect the carrot if it can not touch the filter when put the whole carrot into the extra large feed chute.(Fig 4)

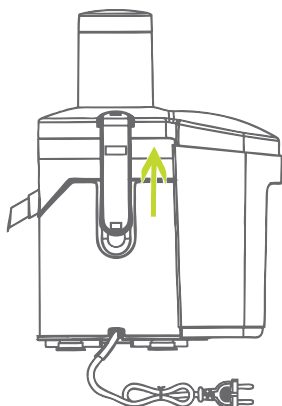
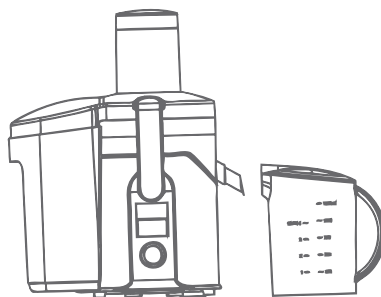

fig.1



fige.2

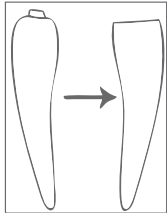

fig .3

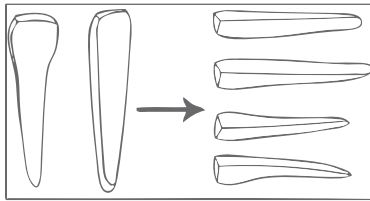

fig .4

ASSEMBLY AND USE

1. container top cover'5' and pulp collector 12.
2. Fit the sieve'4' insider the filter holder and push down- ensuring the the filter in the correct position.
3. Fit the lid. Lock the lid by clipping the top of the latches(Fig.1) to the lid
 - Then snap the bottom of the latches(Fig.2) into place.Your juicer will not work if the lid is unlocked.
Do not operate the juicer without the pulp collector fitted.
4. Put the juice jug under the outlet And take off the lid with foam separator.
5. Do not exert too much pressure on the pusher if the fruit or vegetables is too big, as this could affect the quality of the end result and it could even cause the juicer to come to a halt. Please take it out from the extra large feed chute and cut them into pieces that fit into the extra large feed chute. Then put the pre-cut pieces in the extra large feed chute and gently press them down towards the rotating filter by means of the pusher.
6. Place the lid on the juice jug if spill the juice. The foam separator in the jug ensures that the juice is free from foam.
7. When juicing hard foods we recommend a maximum quantity of 1.5Kg with a maximum operation time of 2minutes. Some very hard foods may make your juicer slow down or stop .If this happens switch off and unblock the filter.
8. Switch off and clear the pulp collector regularly during use.
9. The juicer is factory lubricated and requires no further lubrication.

To take your juicer apart

Reverse the assembly procedure to take the juicer apart.

HINTS

1. Insert soft food slowly to get the most juice.
2. Vitamins disappear – the sooner you drink your juice, the more vitamins you'll get.
3. If you need to store the juice for a few hours put it in the fridge. It will keep better if you add a few drops of lemon juice.
4. Don't drink more than three 230mls (8 fl. oz.) glasses of juice a day unless you're used to it.
5. Dilute juice for children with an equal amount of water.
6. Juice from dark green (broccoli, spinach etc) or dark red (beetroot, red cabbage etc.) vegetables is extremely strong , so people with diabetes or low blood sugar should avoid drinking to much.

Noise Measurement

The noise level of this appliance is less than 80Db (A).

CLEANING

1. Insert soft food slowly to get the most juice.
2. Vitamins disappear – the sooner you drink your juice, the more vitamins you'll get.
3. If you need to store the juice for a few hours put it in the fridge. It will keep better if you add a few drops of lemon juice.
4. Don't drink more than three 230mls (8 fl. oz.) glasses of juice a day unless you're used to it.
5. Dilute juice for children with an equal amount of water.
6. Juice from dark green (broccoli, spinach etc) or dark red (beetroot, red cabbage etc.) vegetables is extremely strong , so people with diabetes or low blood sugar should avoid drinking to much.

Noise Measurement

The noise level of this appliance is less than 80Db (A).

Motor unit

The motor unit if you use it ,wipe with a damp cloth, then dry.

Filter

1. Clean using the brush supplied.
2. Check the filter regularly for signs of damage. Do not use if the filter is damaged.

Other parts

Wash in hot soapy water, then dry all the parts .Don't clean parts in a dishwasher or running water.

Flip the spout down fully in order to clean it properly. The spout can not be detached from the appliances.

ENVIRONMENT FRIENDLY DISPOSAL



You can help protect the environment!

Please remember to respect the local regulations: hand in the non-working electrical equipments to an appropriate waste disposal center.

لوله ی خروج آب میوه را واژگون کنید تا بطور کامل تمیز گردد. این لوله از دستگاه جدا نمی شود.

دورانداختن دستگاه مطابق با اصول زیست محیطی



شما می توانید به حفاظت از محیط زیست کمک کنید!
لطفاً به مقررات محلی توجه کنید. وسایل برقی دورانداختنی را به مراکز ویژه ی جمع آوری این دستگاه ها تحویل دهید.

۱. برای دریافت بیشترین میزان آب گیری، مواد غذایی نرم را به آرامی وارد دستگاه کنید.
۲. ویتامین ها از بین می‌روند. هر چه زودتر آب میوه را بنوشید، مقدار ویتامین بیشتری دریافت خواهید کرد.
۳. اگر می‌خواهید آب میوه را به مدت چند ساعت نگهداری نمایید، آن را درون یخچال قرار دهید. اگر چند قطره آب لیمو به آن اضافه کنید، بهتر خواهد ماند.
۴. بیشتر از ۳ لیوان (۲۳۰ میلی‌لیتر) آب میوه را در روز میل نکنید مگر اینکه به آن عادت کرده باشید.
۵. آب میوه را با مقداری به همان اندازه از آب، برای کودکان رقیق نمایید.
۶. آب میوه‌هایی که سبز تیره هستند (کلم بروکلی، اسفناج و ...) یا قرمز تیره (چغندر، کلم قرمز و ...) بسیار مقوی‌اند؛ در نتیجه افرادی که دیابت یا کمبود قند خون دارند باید از نوشیدن آنها اجتناب کنند.

مقدار صدا

سطح صدای این دستگاه کمتر از ۸۰ دسی‌بل است.

تمیز کاری

۱. پیش از تمیز کاری، دوشاخه‌ی دستگاه را از پریز برق جدا نمایید.
۲. اگر فیلتر برای برداشته شدن بسیار محکم شده، اندکی صبر کنید تا آزاد تر گردد.
۳. بعضی مواد غذایی مانند هویج، ممکن است باعث از بین رفتن رنگ پلاستیک شوند.

بدنه

چنانچه از دستگاه استفاده کردید، بدنه‌ی دستگاه را با پارچه‌ای مرطوب تمیز کرده، سپس خشک کنید.

فیلتر

۱. برای تمیز کردن، از برس همراه دستگاه استفاده نمایید.
۲. فیلتر را بطور مرتب برای وجود نشانه‌های آسیب، بطور مرتب کنترل کنید. اگر فیلتر آسیب دیده، از آن استفاده نکنید.

سایر قطعات

با آب داغ شست‌وشو نمایید و سپس تمامی قطعات را خشک کنید. قطعات را در ماشین ظرف‌شویی یا با فشار زیاد آب تمیز نکنید.

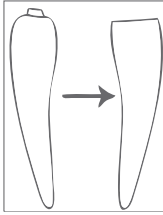

شکل ۳

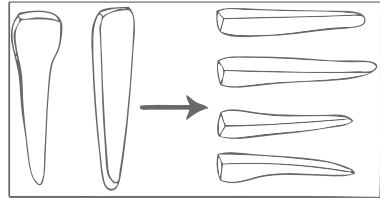

شکل ۴

سرهم بندی (مونتاژ) و استفاده

۱. پوشش فوقانی مخزن (۵) و جمع کننده ی تفاله (۱۲) را در محل مناسب قرار دهید.
۲. صافی (۴) را در نگهدارنده ی فیلتر قرار داده و آن را به سمت پایین فشار دهید تا مطمئن شوید در وضعیت صحیح قرار گرفته است.
۳. درپوش را بگذارید با فشار دادن بالای ضامن، درپوش را قفل نمایید (شکل ۱) سپس انتهای ضامن را در محل خود محکم کنید (شکل ۲).
- اگر درپوش قفل نباشد، دستگاه شما کار نخواهد کرد!
از دستگاه آب میوه گیری، بدون جمع کننده ی تفاله استفاده نکنید.
۴. مخزن آب میوه را در محل خروجی قرار دهید و درپوش جداکننده ی حباب را بردارید.
۵. چنانچه میوه یا سبزیجات، بزرگ هستند نیروی زیادی به دسته ی فشار دهنده وارد نکنید؛ زیرا این مسئله ممکن است در کیفیت نهایی تاثیر گذاشته و حتی باعث متوقف شدن دستگاه گردد. لطفا آنها را از محل وارد کردن میوه، خارج نموده و به قطعاتی مناسب برای دستگاه خرد کنید. سپس قطعات خرد کردن را در محل قرار دادن میوه گذاشته و به آرامی و به کمک دسته ی فشار دهنده به سمت فیلتر چرخان فشار دهید.
۶. اگر آب میوه از مخزن به بیرون نفوذ کرد، درپوش آن را بگذارید. جداکننده ی موجود در مخزن تضمین می کند که آب میوه فاقد حباب است.
۷. در زمان آب گیری میوه های سخت، حداکثر در مدت زمان ۲ دقیقه و مقدار ۵/۱ کیلوگرم را پیشنهاد می کنیم. بعضی میوه های سخت ممکن است باعث کند شدن چرخش یا توقف آن گردند. اگر این گونه شد، دستگاه را خاموش کرده و فیلتر را به حرکت در آورید.
۸. در حین استفاده، بطور منظم جمع کننده ی تفاله را خارج نموده و آن را تمیز کنید.
۹. آب میوه گیری در کارخانه، روغن کاری شده و به روغن بیشتری نیاز ندارد.

جدا کردن قطعات آب میوه گیری

برای جدا کردن قطعات آب میوه گیری، فرآیند عکس سرهم بندی (مونتاژ) را انجام دهید.

پیش از متصل کردن دستگاه به پریز برق

۱. مطمئن شوید که مقدار ولتاژ برق مصرفی با مقدار نشان داده شده در قسمت زیرین دستگاه یکسان باشد.
۲. این دستگاه آب میوه‌گیری مورد توافق مصوبه‌ی انجمن اقتصادی اروپا است.

پیش از اولین استفاده

۱. تمام بسته بندی‌ها را باز نمایید.
۲. قطعات را بشوید: قسمت "تمیز کاری" را ملاحظه فرمایید.

استفاده از دستگاه آب میوه‌گیری

آماده‌سازی مواد غذایی

۱. هسته‌ها را جدا نمایید. (آلو، هلو، گیلان و ...)
۲. پوست‌های ضخیم و محکم را جدا نمایید. (خریزه، آناناس، خیار و ...) سایر میوه‌هایی که پوست نرم دارند، فقط باید شسته شوند. (سیب، گلابی، هویج، تربچه، کاهو، کلم، جعفری، اسفناج، انگور، توت فرنگی، کرفس و ...)
۳. مغز سفید رنگ میوه‌های بدون پوست را جدا کنید، در غیر این صورت آب میوه تلخ خواهد شد.
۴. لطفاً قسمت سخت هویج که در نوک آن قرار دارد را در زمان آب‌گیری، جدا کنید. (تصویر ۳)
۵. چنانچه هویج در زمان وارد شدن به محل قرار دادن میوه، با فیلتر تماس پیدا نمی‌کند آن را خرد کنید. (تصویر ۴)

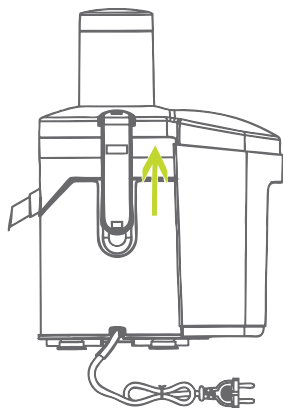

شکل ۱

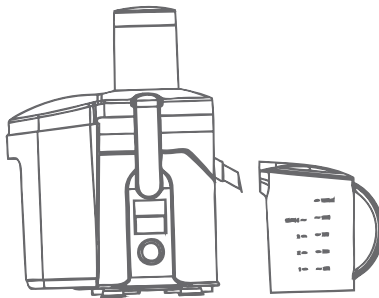

شکل ۲

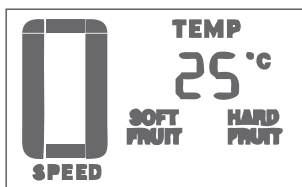

شکل ۱

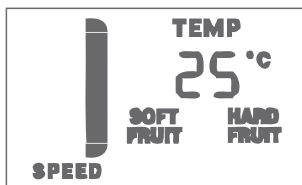

شکل ۲

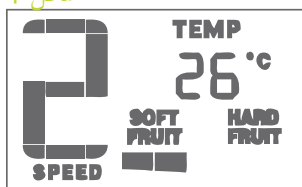

شکل ۳

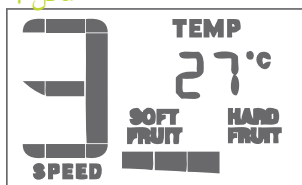

شکل ۴

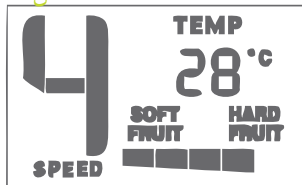

شکل ۵

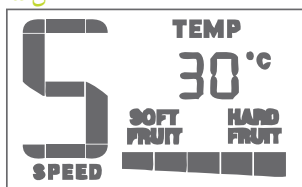

شکل ۶

۱. این دستگاه دارای ۵ سرعت متغیر است.

۲. دوشاخه را به پریز برق متصل نمایید. دستگاه در حالت انتظار قرار دارد. صفحه‌ی نمایش LCD، همانند شکل ۱ خواهد بود.

۳. دکمه‌ی سرعت چرخش و آغاز کار موتور در صفحه‌ی نمایش LCD و با شماره‌های ۱ تا ۵، بصورت اعداد شبکه‌ای موجود در شکل‌های ۲ تا ۶ نشان داده شده‌اند.

۴. زمانی که گیره استفاده نشده، دستگاه آغاز بکار نخواهد کرد و "LCD"، را در حال چشمک زدن، همانند شکل ۷، نمایش خواهد داد.

۵. با رسیدن دما به ۱۱۰ درجه‌ی سانتی‌گراد، موتور بطور خودکار متوقف شد تا دما به کمتر از ۱۰۰ درجه‌ی سانتی‌گراد برسد.

۶. در صورتی که ۵ دقیقه با عملکردهای الکترونیکی دستگاه کار نشود، صفحه‌ی نمایش LCD و نور زمینه‌ی آن بطور خودکار خاموش خواهد شد.

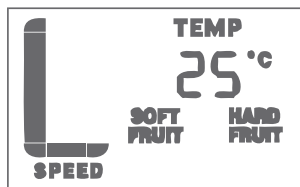

شکل ۷

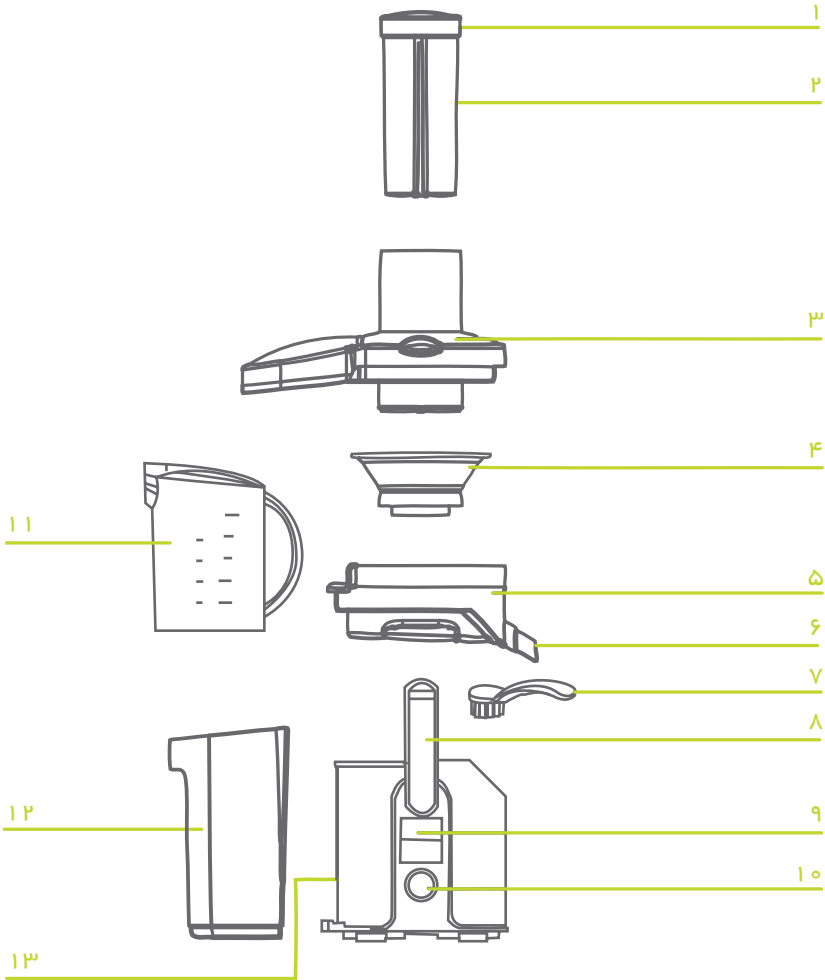

- ۸. گیره
- ۹. صفحه‌ی نمایش LCD
- ۱۰. دکمه
- ۱۱. مخزن آب‌میوه
- ۱۲. جمع‌کننده‌ی تفاله
- ۱۳. محافظه‌ی ضد زنگ

- ۱. پوشش
- ۲. دسته‌ی فشار دهنده
- ۳. پوشش بالایی
- ۴. صافی
- ۵. پوشش بالایی مخزن
- ۶. مجرای خروج آب‌میوه
- ۷. برس

پیش از استفاده، لطفاً دفترچه‌ی راهنما را به دقت بخوانید.
این دستگاه مختص مصارف خانگی است.



نکات ایمنی

۱. پیش از استفاده، تمام دستورالعمل‌ها را بخوانید.
۲. اگر صافی آسیب دیده، از آب میوه گیری استفاده نکنید.
۳. بدون مخزن جمع آوری تفاله از آب میوه گیری استفاده نکنید.
۴. برای جلوگیری از خطر برق‌گرفتگی، سیم برق، دوشاخه یا پایه‌ی موتور را درون آب یا هر مایع دیگری فرو نبرید.
۵. در شرایط زیر، دستگاه را خاموش کرده و دوشاخه را از پریز برق جدا نمایید:
 - ۱) پیش از قرار دادن یا جدا نمودن قطعات.
 - ۲) پیش از تمیز کاری
 - ۳) پس از استفاده
۶. هرگز از یک دستگاه آب میوه گیری آسیب دیده یا دستگاهی با سیم یا دوشاخه‌ی معیوب و یا پس از عدم عملکرد مناسب، یا پس از افتادن دستگاه یا آسیب دیدگی به هر صورتی، از آن استفاده نکنید. دستگاه را برای بررسی، تعمیر یا تنظیم الکتریکی یا مکانیکی، به مرکز خدمات پس از فروش شرکت فلر انتقال دهید.
۷. تنها از وسیله‌ی در نظر گرفته شده برای فشار دادن استفاده نمایید. زمانیکه هر گونه دستگاهی توسط کودکان یا در نزدیکی آنها استفاده می‌شود، نظارت مستقیم ضروری است.
۸. از برقراری تماس با قطعات متحرک اجتناب نمایید.
۹. این دستگاه برای استفاده توسط افراد (کودکان) مبتلا به ناتوانی جسمی، ذهنی یا حسی و یا کم تجربه مناسب نیست مگر اینکه مورد نظارت قرار گرفته یا آموزش داده شوند و مسئولیت امنیت آنها را فردی به عهده گیرد.
۱۰. از این دستگاه فقط در محیط‌های بسته استفاده نمایید.
- هرگز انگشتان خود را درون لوله‌ی قرار دادن میوه وارد نکنید. پیش از باز نمودن لوله‌ی تغذیه، دوشاخه را از پریز برق جدا نمایید.
۱۱. پیش از برداشتن درپوش، دستگاه را خاموش کنید و منتظر بمانید تا فیلتر متوقف گردد.
۱۲. اجازه ندهید کودکان یا افراد ناتوان، بدون نظارت از آب میوه‌گیری استفاده کنند.
۱۳. هرگز اجازه ندهید سیم برق با سطوح داغ تماس پیدا کرده یا به نحوی آویزان شود که کودکان آن را در دست گیرند.
۱۴. قطعات در حال حرکت را لمس نکنید.
۱۵. هرگز دستگاه آب میوه‌گیری را به حال خود رها نکنید.
۱۶. این دستگاه آب میوه‌گیری تنها برای مصارف خانگی مناسب است.
۱۷. اجازه ندهید کودکان با این دستگاه بازی کنند.
۱۸. برای جدا نمودن دستگاه از برق، پیش از جداکردن دوشاخه از پریز، منتظر بمانید تا موتور متوقف گردد.
۱۹. بجز تمیزکاری، این دستگاه نیاز به هیچ اقدام نگهداری یا خدماتی دیگری ندارد. در صورت نیاز، تعمیر باید بوسیله‌ی مرکز خدمات پس از فروش شرکت فلر انجام گیرد.
۲۰. همواره پس از استفاده، دستگاه را از پریز برق جدا نمایید.

Feller Germany



PJ 850 D



آبمیوه گیری