

Germany
Feller



ST 153

**Steam
Cleaner**

Before operating this unit, Please read the instruction manual carefully.

APPLIANCE DESCRIPTION

Feature and use:

This is a powerful steam cleaning appliance and its design is aesthetic, the internal structure is novel and unique. The operation is simple economic and security. The appliance is household and indoor use. It also can be used to disinfection of all types of indoor facilities. At the same time it has the function of removing dust sterilization. Its maintenance and repair is simple and convenient.

The design of this appliance had got a number of national and international patents. (Patents included: the appearance of patents, utility model patents, invention patents and etc.)

PROTECTION SYSTEM

1. Pressure switch:

When the steam pressure of boiler meet to the design pressure of 2.5 bar (plus or minus 0.5 bar), pressure switch will automatically cut out the power supply to ensure the appliance not to continue to heating.

3. Safety valve:

When the pressure in boiler over the design pressure of 5.5bar (plus or minus 0.5 bars), safety valve will turn on to relief steam.

4. Thermostat:

It can cut off the power supply when the boiler with water shortage. So it can make sure appliance safety by maintaining the temperature at a set temperature inside.

5. Thermal Link:

When the thermostat is damaged or failed, thermal fuse will cut off the power supply to ensure safety.



WARNING SIGN

1. Do not use the appliance away from home..
2. Please do not spray steam toward human or animal to avoid being scalded.
3. Please cut off the power when you are using a variety of removable attachment.
4. Please according to the instruction to make installation.



SECURITY MATTERS

1. This appliance is not intended for use by persons (including children) with reduced physical, sensory or mental capabilities, or lack of experience and knowledge, unless they have been given supervision or instruction concerning use of the appliance by a person responsible for their safety. Children should be supervised to ensure that they do not play with the appliance.
2. Don't use this appliance before reading this instruction.
3. Make sure the working voltage of the machine accords with your domestic supply voltage and the machine is connected to power supply mounted with 30mA creepage protection switch. Only the firmly grounded 3-pole socket is applicable for the machine. The rated current shall be not less than 15 A.
4. If find any damage on the accessories especially the safe protection and power cord, stop using the machine and inform our professional personnel of service center for repair. Do not repair at your own discretion.
5. Do not pull the power plug and should seize it from the socket in the pull-out. Never submerge the appliance into water or other liquid.
6. Don't leave when the appliance is working. Keep the children and people who can not take care of themselves away from the appliance.
7. Avoid being scalded, please do not open the safety valve until the appliance completely cool down.
8. Do not fill the boiler with cleaning solution, etc.
9. Advice to use pure water.
10. The filling aperture must not be opened during use. After use, cut off the power, poured rest water after waiting for the appliance to completely to cool down.
11. Liquid or steam must not be directed towards equipment containing electrical components, such as the interior of ovens.
12. The appliance has to be unplugged after use and before cleaning or user maintenance of the appliance.
13. Do not use in swimming pools containing water.
14.  **WARNING** – Danger of scalding
15. Care should be taken when using the appliance due to the emission of steam
16. If the supply cord is damaged, it must be replaced by after sale service centre of Feller in order to avoid a hazard.

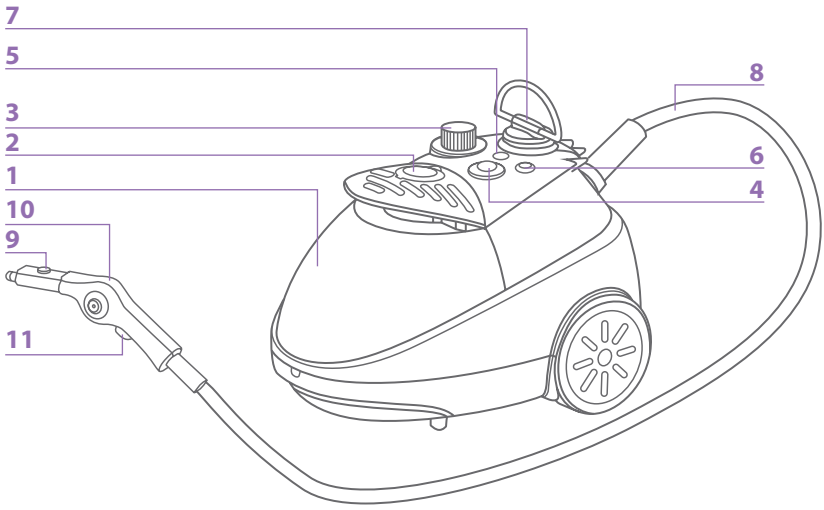

- 1. Water tank
- 2. Cover of water tank
- 3. Flow valve knob
- 4. Power switch
- 5. No water light
- 6. Steam light
- 7. Handle
- 8. Spray pipe
- 9. Snap close
- 10. Spray gun
- 11. Steam button

TECHNICAL DATA

Power	1500 W
Voltage/ Frequency	220- 240 V- 50/60 Hz
Steam Pressure	2.5 bar
Steam Output	50 g/min
Water Tank Capacity	2100 ml

OPTIONAL ACCESSORIES

1. Small round brush
2. Straight nozzle
3. Clothes brush
4. Triangle brush
5. Glass brush
6. Floor brush
7. Funnel
8. Towel
9. Lengthening bar

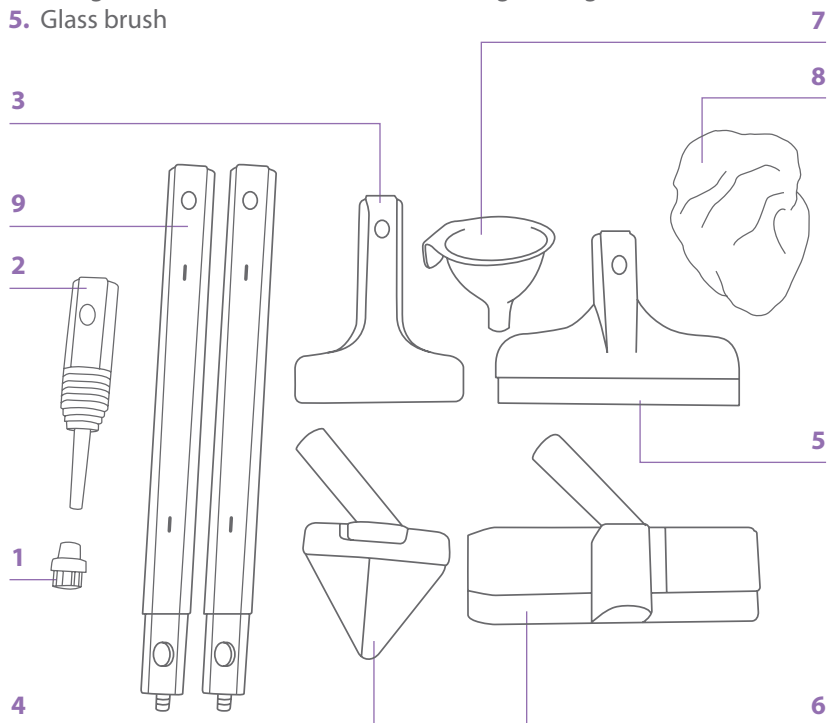

INSTALLATION AND USE

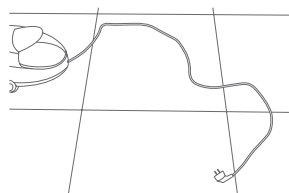

1. Take out the appliance from the folding carton and spread the power cord.

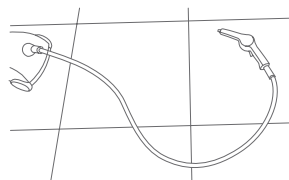

2. Prepare the spray pipe. You could choose the needed accessory, then install it onto the spray gun. (Installation of cleaning accessories on the next section)

3. Open the cover of water tank, then add water by funnel (advice to use pure water). Finally, close the cover of water tank. The water tank also could be taken out in singly. After adding water, re-install the water tank to the back of the machine. Please keep the water tank flat.

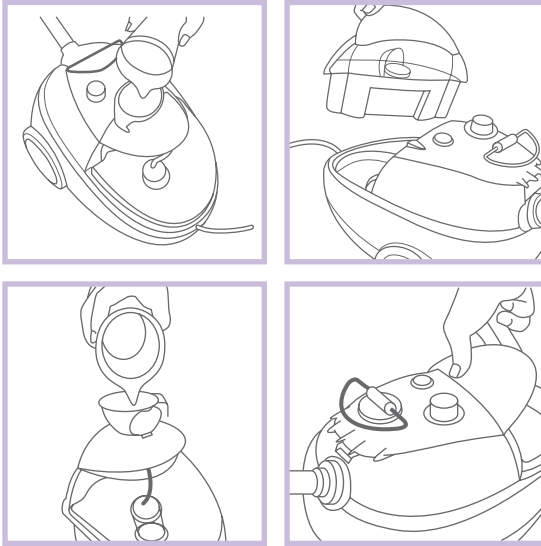

4. Insert the plug to the suitable power socket.

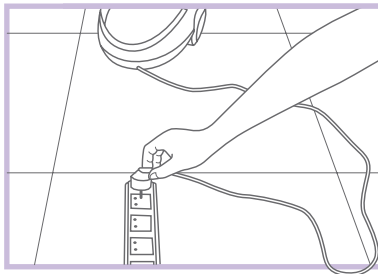

5. After insert the power plug, turn on the power switch and the indicator lamp light on. Waiting for one minute, the steam light will turn on. Then, you could open the steam switch on the spray gun.

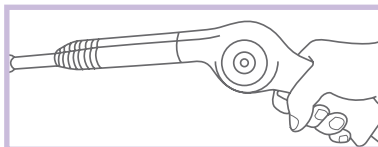

6. Adjust the flow valve knob, the steam could be increased or decreased.

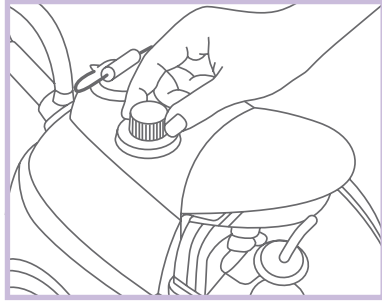

7. When the water level is lower than the minimum water level line, the "NO WATER" light will turn on automatically. If you hope continue to use the machine, please add water to the water tank. If not, please turn off the power.

8. After use, please turn off the power switch and unplug the power plug.

INSTALLATION OF CLEANING ACCESSORIES

1. Take out the cleaning accessories.

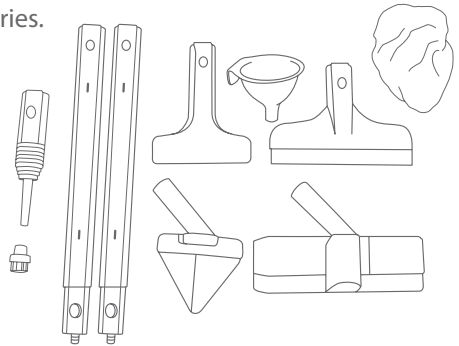

2. Take out the straight nozzle and spray gun, press on the plastic snap close on the top of spray gun and insert it into the corresponding hole on the straight nozzle until it releases naturally. The installation is done.

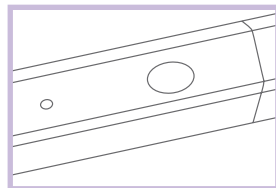

3. Install the small round brush onto the straight nozzle and tighten it.

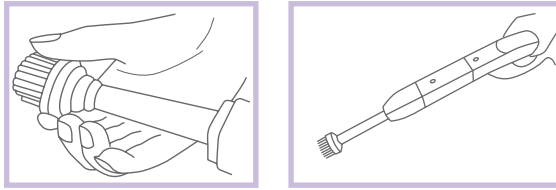

4. The lengthening bar, clothes brush, floor brush, triangle brush and glass brush shall be installed same as straight nozzle.



5. The floor brush, clothes brush and triangle brush may be contained by a cloth sheath if necessary.

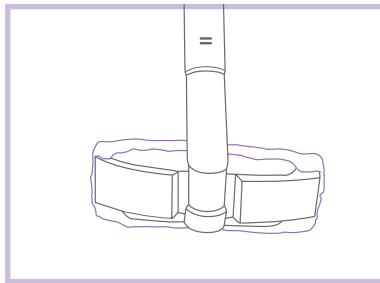

MAINTENANCE

According to the functions of various series of Huaguang steam cleaner, in order to increase its life-span, users must follow the daily maintenance and maintenance way.

- 1.** Correctly use the product according to the instruction. After each use, turn off the power switch, unplug the power plug and pick up the power cord.
- 2.** After use, when the appliance is completely cool down, unscrew the

screw on the bottom of the machine and pour rest water out of the boiler. Then add the cleaning water from the sewage port, shake the machine, final pour out the water.

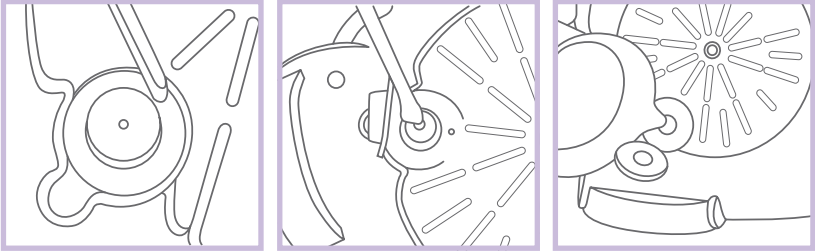

3. Put all components which had been cleaned into the folding carton in sequence. Then stored it in ventilated dry place.

COMMON FAULT AND TROUBLE RESOLVE

Problems	Reasons	Remedies
Switch indicator lamp and steam light both do not shine No steam	The plug didn't insert into the outlet	Plug in the power plug
	The switch and the thermal fuse was damaged	Contact with Feller
Switch indicator lamp was lighting Steam light was always not lighting No steam	There is no water in the boiler	Cut off the power and add water after the appliance is cool down
Switch indicator lamp and steam light were both lighting, but no steam	Didn't press the steam release switch	press the steam release switch
	The electromagnetic valve is wrong	Contact with Feller
	The steam pipe is bending or blocked	Contact with Feller
The spray-head is leaking	The spray-head is broken	Contact with Feller Change the spray-head

CORRECT DISPOSAL OF THIS PRODUCT



This marking indicates that this product should not be disposed with other household wastes throughout the EU. To prevent possible harm to the environment or human health from uncontrolled waste disposal, recycle it responsibly to promote the sustainable reuse of material resources. To return your used device, please use the return and collection systems or contact the retailer where the product was purchased. They can take this product for environmental safe recycling.





در صورت بروز هرگونه عیب، برای تعمیر دستگاه، آن را به مرکز خدمات پس از فروش فلر بفرستید. اجزای دستگاه را خودتان جدا نکنید، در این صورت همه‌ی پیامدهای آن بر عهده‌ی شما خواهد بود.

روش صحیح بازیافت دستگاه

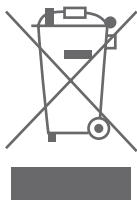

این علامت نشان می‌دهد که این دستگاه نباید همراه با دیگر زباله‌های معمول، حمل و بازیافت شود. لطفاً جهت ترویج فرهنگ استفاده‌ی مجدد از منابع برگشت‌پذیر و برای جلوگیری از آسیب‌های ممکن به محیط زیست و سلامت انسان و انهدام بدون کنترل دستگاه، با قبول مسئولیت این دستگاه را در دسترس استفاده‌ی مجدد قرار دهید. به منظور اطلاع از نشانی مرکز جمع‌آوری در نزدیکی محل زندگی‌تان با شهرداری محل سکونت خود یا فروشگاه‌ای که دستگاه را خریداری کرده‌اید، تماس بگیرید.

۱. به طور صحیح و براساس دستورالعمل کاربری از دستگاه استفاده کنید. بعد از هر بار استفاده، دکمه‌ی روشن/خاموش را فشار دهید. سپس دوشاخه را از پریز جدا نموده و سیم برق را جمع کنید.

۲. بعد از آن که دستگاه خنک شد، پیچی که در زیر دستگاه قرار دارد را باز کنید و آب اضافی جوش آور (بویلر) را دور بریزید. شما می‌توانید دوباره آب داخل مخزن بریزید و دستگاه را تکان دهید. سپس آب مخزن را خالی کنید.

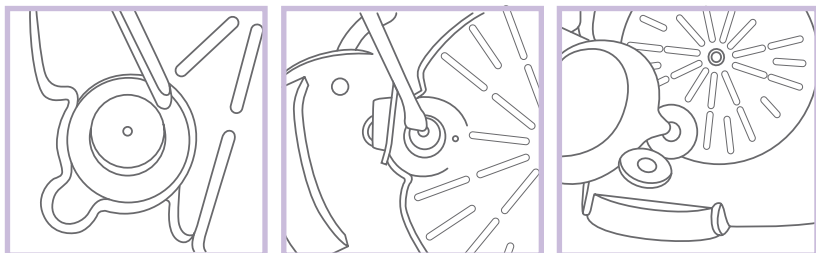

۳. تمام اجزایی را که تمیز کرده‌اید، به ترتیب درون جعبه‌ی تاشو قرار دهید سپس آن را در جای خشک که تهویه‌ی مناسبی دارد، نگهداری کنید.

عیبهای معمول و راه حل

عیب‌ها	علت‌ها	راه‌حل‌ها
چراغ نشانگر روشن/خاموش و بخار هیچ یک روشن نیستند. بخار وجود ندارد.	دوشاخه به پریز وصل نیست. دکمه‌ی روشن/خاموش و فیوز گرما آسیب دیده‌اند.	دوشاخه را به پریز وصل کنید. با بخش خدمات پس از فروش فلر تماس بگیرید.
چراغ نشانگر روشن/خاموش کار می‌کند ولی چراغ بخار همیشه کار نمی‌کند. بخار وجود ندارد.	آب در مخزن وجود ندارد.	برق دستگاه را قطع کنید. وقتی که دستگاه خنک شد آب درون مخزن بریزید.
چراغ نشانگر روشن/خاموش و بخار هر دو روشن هستند اما بخار وجود ندارد.	کلید بخار را فشار نداده‌اید. دریچه‌ی الکترومغناطیسی درست کار نمی‌کند.	کلید بخار را فشار دهید. با بخش خدمات پس از فروش فلر تماس بگیرید.
شلنگ خمیده یا مسدود شده است.	شلنگ خمیده یا مسدود شده است.	با بخش خدمات پس از فروش فلر تماس بگیرید.
سر نازل خروج بخار چکه می‌کند.	سر نازل خروج بخار شکسته است.	با بخش خدمات پس از فروش فلر تماس بگیرید تا آن را برایتان تعویض کند.

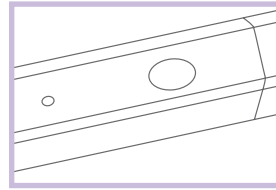
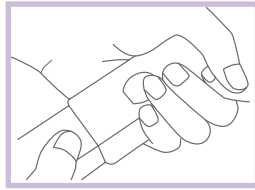

۳. برس گرد کوچک را به نازل خروج بخار متصل و آن را محکم کنید.

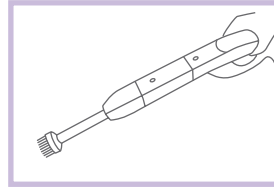
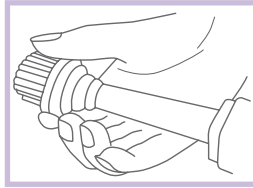

۴. به همان روش که لوله صاف بر روی نازل خروج بخار نصب می‌شود، می‌توانید میله افزایش طول، برس البسه، برس کف، برس مثلثی شکل و برس شیشه را نصب کنید.

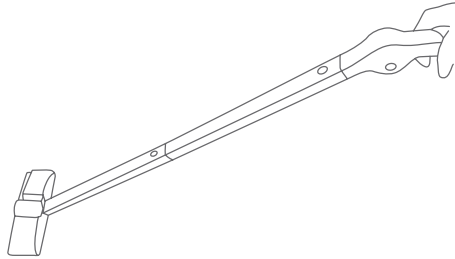

۵. می‌توان از برس‌های کف، البسه و مثلثی شکل را با پوشش استفاده نمود.

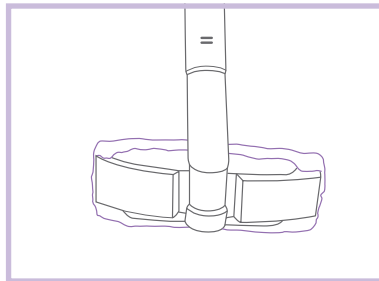

روش‌های نگهداری

بر اساس عملکردهای متعدّد بخارشوهای فلر و برای افزایش طول عمر آنها، کاربران حتماً باید از روش‌های نگهداری روزانه دستگاه، پیروی کنند.

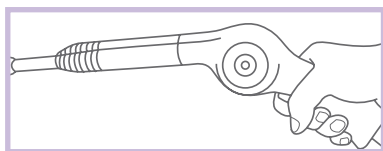

۶. دکمه‌ی دریچه بخار را تنظیم کنید. مقدار بخار را می‌توانید کاهش یا افزایش دهید.

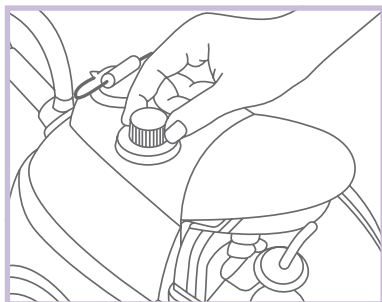

۷. وقتی که مقدار سطح آب از خط حداقل آب مخزن کمتر شود، چراغ «کمبود آب» به طور خودکار روشن خواهد شد. در این حالت اگر مایل به ادامه استفاده از دستگاه هستید، لطفاً آب داخل مخزن بریزید. در غیر این صورت دستگاه را خاموش کنید.

۸. بعد از استفاده دستگاه را خاموش کنید. دوشاخه را از پریز جدا کنید.

نصب لوازم جانبی تمیزکاری

۱. لوازم جانبی تمیزکاری را از کارتن بیرون بیاورید.

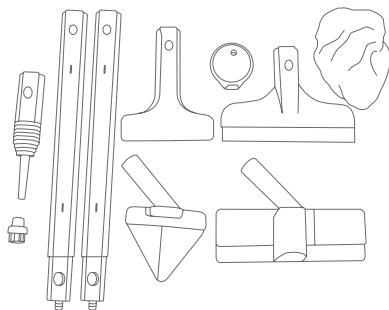

۲. سرلوله صاف و نازل خروج بخار را بیرون بیاورید. بست پلاستیکی گیره فنی که روی تلمبه‌ی بخارپاش قرار دارد را به داخل فشار و سوراخ‌های سرلوله را درون آن قرار دهید تا جایی که بست در جای طبیعی خود رها گردد. با انجام اینکار، نصب انجام شده است.

۲. شلنگ را باز کنید. می‌توانید لوازم جانبی مورد نیاز را انتخاب کرده و روی نازل خروج بخار نصب کنید (بخش نصب لوازم جانبی تمیزکاری را ببینید).

۳. درپوش مخزن آب را بردارید و با استفاده از قیف، آب داخل آن را بریزید (توصیه می‌شود از آب خالص استفاده کنید). سپس درپوش را بگذارید. هم‌چنین شما می‌توانید مخزن آب را از دستگاه جدا کنید. بعد از اضافه کردن آب، مخزن را در جای خود نصب کنید. مخزن را به حالت صاف داخل دستگاه بگذارید.

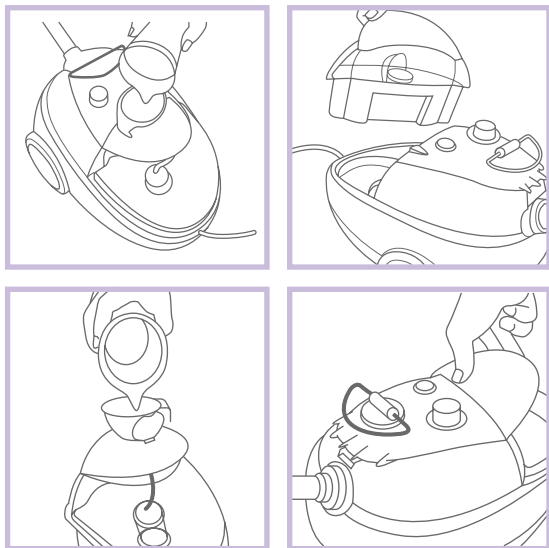

۴. دوشاخه را به پریز برق مناسب متصل کنید.

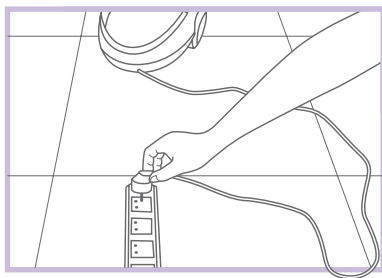

۵. بعد از اتصال دوشاخه، دکمه‌ی روشن/خاموش را فشار دهید. چراغ نشانگر روشن خواهد شد. یک دقیقه صبر کنید تا چراغ بخار روشن شود. سپس دکمه‌ی بخار که روی نازل خروج بخار قرار دارد را باز کنید.

- ۱. برس گرد کوچک
- ۲. سرلوله صاف
- ۳. برس البسه
- ۴. برس مثالی
- ۵. برس شیشه
- ۶. برس کف
- ۷. قیف
- ۸. حوله
- ۹. لوله‌ی گسترش

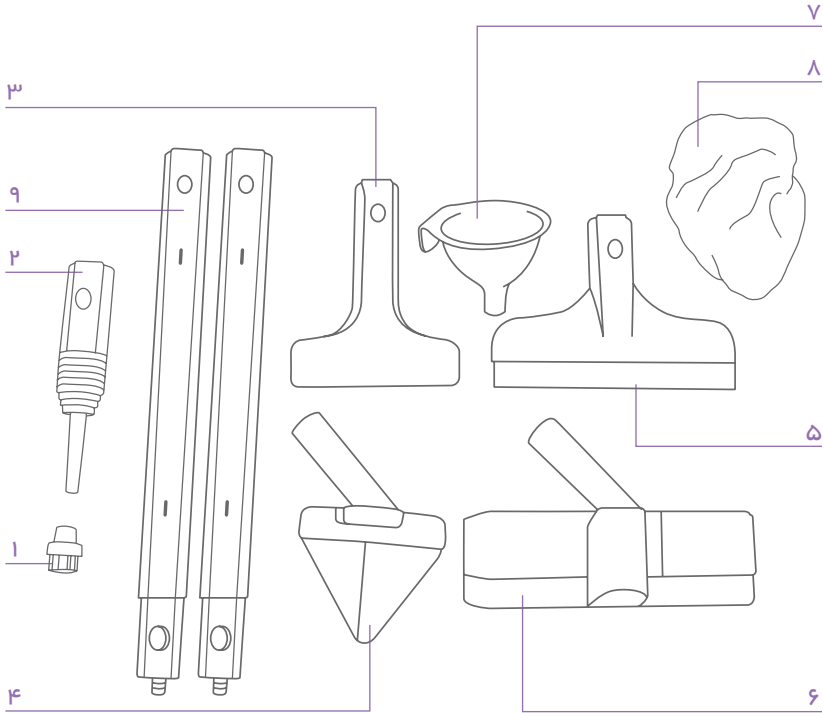

طریقه‌ی نصب و استفاده

- ۱. دستگاه را از جعبه‌ی آن بیرون بیاورید و سیم برق آن را باز کنید.

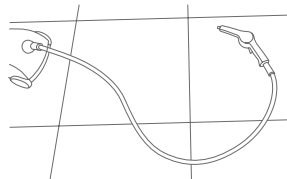
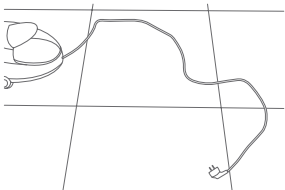

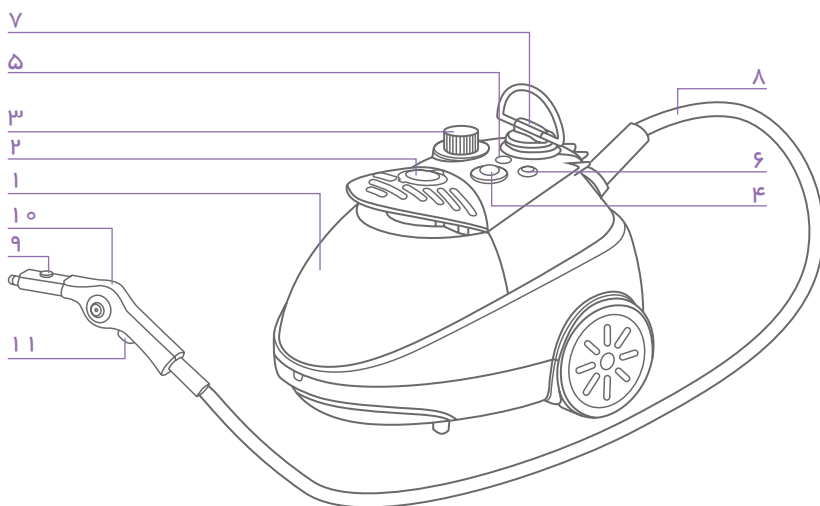

۱. مخزن آب
۲. پوشش مخزن آب
۳. دکمه‌ی دریچه‌ی بخار
۴. دکمه‌ی روشن/خاموش
۵. دکمه‌ی نشانگر خالی بودن مخزن آب
۶. چراغ بخار
۷. دستگیره
۸. شلنگ
۹. بست گیره‌ی فنری
۱۰. نازل خروج بخار
۱۱. دکمه‌ی بخار

داده‌های فنی

توان: ۱۵۰۰ وات
ولتاژ/فرکانس: ۲۲۰-۲۴۰ ولت/۵۰-۶۰ هرتز
فشار بخار: ۲/۵ بار
خروجی بخار: ۵۰ گرم بر دقیقه
گنجایش مخزن آب: ۲۱۰۰ میلی لیتر

۳. زمانی که از لوازم جداشونده‌ی گوناگون دستگاه استفاده می‌کنید، جریان برق دستگاه را قطع نمایید.

۴. بر اساس دستورالعمل کاربری، دستگاه را نصب نمایید.

نکات ایمنی



۱. این دستگاه نباید برای افرادی (کودکان) که دارای اختلالات جسمی، ذهنی و حسی هستند و افرادی که دانش و تجربه‌ی کمی دارند، مورد استفاده قرار گیرد. مگر آنکه تحت نظارت و کمک افرادی قرار گیرند که مسئولیت ایمنی دستگاه را برعهده داشته باشند. باید مراقب کودکان باشید و مطمئن شوید که آنها با دستگاه بازی نمی‌کنند.

۲. قبل از خواندن دستورالعمل کاربری از دستگاه استفاده نکنید.

۳. مطمئن شوید که ولتاژ برق دستگاه با پریز برق محل مسکونی شما هماهنگی داشته باشد و دستگاه به پریز برق و سوییچ محافظت انتقال برق ۳۰ میلی آمپر متصل باشد. توجه داشته باشید که فقط پریز ۳ قطبی برای اتصال دستگاه مناسب است. هم‌چنین شدت جریان برق نباید کمتر از ۱۵ آمپر باشد.

۴. اگر آسیبی در قطعات، به ویژه دکمه‌ی محافظ ایمنی و سیم برق مشاهده کردید، از دستگاه استفاده نکنید و با مرکز خدمات پس از فروش شرکت فلر تماس بگیرید. هرگز سعی نکنید خودتان دستگاه را تعمیر کنید.

۵. برای جداکردن دوشاخه از پریز، خود دوشاخه را در دست بگیرید. هرگز دستگاه را در آب یا هیچ مایع دیگر فرو نبرید.

۶. در هنگام استفاده، دستگاه را ترک نکنید و هرگز نگذارید کودکان و افرادی که توانایی کار با دستگاه را ندارند، از آن استفاده نمایند.

۷. مراقب باشید خودتان را نسوزانید. قبل از خنک شدن کامل دستگاه، پوشش دريچه‌ی اطمینان را باز نکنید.

۸. ظرف جوش آور (بویلر) را با مایعات پاک کننده و مواد دیگر پر نکنید.

۹. توصیه می‌شود از آب خالص استفاده کنید.

۱۰. در زمان استفاده، پوشش جوش آور نباید باز باشد. بعد از استفاده سیم را از پریز برق بکشید. آب اضافی دستگاه را بیرون بریزید و صبر کنید تا دستگاه کاملاً خنک شود.

۱۱. مایع یا بخار داغ نباید در تماس مستقیم با لوازم برقی مانند آون برقی قرار گیرد.

۱۲. بعد از استفاده و قبل از آنکه دستگاه را تمیز و نگهداری کنید، آن را از دوشاخه جدا کنید.

۱۳. در استخر آب از دستگاه استفاده نکنید.

۱۴. هشدار: خطر سوختگی

۱۵. به علت خطر پاشیدگی بخار، در هنگام استفاده به دقت عمل کنید.

۱۶. در صورت آسیب دیدن سیم برق، برای جلوگیری از خطر اجازه دهید که مرکز خدمات پس از فروش شرکت فلر آن را تعویض کند.

پیش از استفاده از این دستگاه، دستورالعمل‌های ایمنی را به‌طور کامل بخوانید.

توصیف دستگاه

توصیه‌ها و موارد استفاده:

این دستگاه، بخارشویی بسیار قوی با طراحی زیبا است. ساختار داخلی این دستگاه، جدید و بی‌نظیر و کارکردن با آن آسان، به‌صرفه و ایمن است و کاربرد آن برای مصارف خانگی و محیط‌های بسته است. از این دستگاه هم‌چنین می‌توان برای ضد‌عفونی کردن تمامی لوازم منزل و به‌طور هم‌زمان زدودن گردوغبار از آنها استفاده نمود. نگهداری و تعمیر آن نیز آسان و راحت است.

طراحی این دستگاه امتیازات انحصاری ملی و بین‌المللی متعددی را کسب کرده است. این امتیازات شامل طراحی ظاهر، نمونه‌ی سودمندی، ابتکار و غیره است.

سیستم محافظت

۱. دکمه‌ی فشار

زمانی که فشار بخار جوش‌آور به ۲/۵ برسد (با احتساب نیم‌واحد مثبت و منفی)، برای اطمینان خاطر از داغ نشدن دستگاه، دکمه‌ی فشار به‌طور خودکار جریان برق دستگاه را قطع خواهد کرد.

۲. دریچه‌ی اطمینان

زمانی که فشار بخار به ۵ برسد (با احتساب نیم‌واحد مثبت و منفی) برای آزادکردن بخار، دریچه‌ی اطمینان به‌کار می‌افتد. این دریچه زمانی عمل می‌کند که مشکلی در دکمه‌ی فشار بروز کند.

۳. ترموستات

زمانی که جوش‌آور آب کافی نداشته باشد، جریان برق دستگاه قطع خواهد شد. در این وضعیت با ثابت نگهداشتن دمای دستگاه توسط تنظیم‌گر دما، می‌توان از ایمن بودن دستگاه مطمئن شد.

۴. اتصال گرمایی

زمانی که ترموستات آسیب دید یا عمل نکرد، برای تضمین ایمنی دستگاه، فیوز گرما جریان برق دستگاه را قطع خواهد کرد.



هشدار

۱. در محیط‌های روباز از دستگاه استفاده نکنید.

۲. برای جلوگیری از سوختگی، زمانی که دستگاه روشن است، لوله‌ی بخار را به سمت افراد و حیوانات نگیرید.

Germany
Feller



ST 153



بخارشوی