

Germany
Feller



VC 210 W

**Vacuum
Cleaner**

VC 210 W/BK

Before operating this unit, Please read the instruction manual carefully.

IMPORTANT SAFETY GUARDS

WARNING: To reduce the risk of fire, electric shock, or injury:



1. Do not leave vacuum cleaner when plugged in. Unplug from outlet when no use and before servicing.
2. To reduce the risk of electric shock, do not use outdoors or on wet surfaces.
3. Do not allow to be used as a toy. Close attention is necessary when used by near children.
4. Use only as described in this manual. Use only Feller's recommend attachments.
5. Do not use with damaged cord or plug. If vacuum cleaner is not working as it should, has been dropped, damaged, left outdoors, or dropped into water, enter it to after sale service of Feller.
6. Do not pull or carry on cord, use cord as a handle, close door on cord, or pull cord around sharp edges or corners. Do not run vacuum cleaner over cord. Keep cord away from heated surfaces.
7. Do not unplug by pulling on cord. To unplug, grasp the plug, not the cord. Do not handle plug or vacuum cleaner with wet hands.
8. Do not put any object into openings. Do not use with any opening blocked. Keep free of dust, lint, hair and anything that may reduce airflow.
9. Keep hair, loose clothing, fingers and all parts of body away from openings and moving parts. Turn off all controls before unplugging. Use extra care when cleaning on stairs. Do not use to pick up flammable or combustible liquids, such as gasoline, or use in Areas where they may be present. Hold plug when rewinding onto cord reel. Do not allow plug to whip when rewinding. Unplug before connecting the hose. Do not pick up anything that is burning or smoking, such as cigarettes, matches, or hot ashes. Do not use without dust bag and/or filter in place.
10. If the supply cord is damaged, it must be replaced by Feller or a similarly qualified person in order to avoid a hazard. This appliance is not intended for use by persons (including children) with reduced physical, sensory or mental capabilities, or lack of experience and knowledge, unless they have been given supervision or instruction concerning use of the appliances by a person responsible for their safety. Children should be supervised to ensure that they do not play with the appliance. This appliance is intended to be used in household and similar applications such as:

- Staff kitchen areas in shops, offices and other working environments;
- Farm houses;
- By clients in hotels, motels and other residential type environments;
- Bed and breakfast type environments.

11. This appliance can be used by children aged from 8 years and above and persons with reduced physical, sensory or mental capabilities or lack of experience and knowledge if they have been given supervision or instruction concerning use of the appliance in a safe way and understand the hazards involved. Children shall not play with the appliance. Cleaning and user maintenance shall not be made by children without supervision.

12. Do not use the appliance outdoor.

13. Do not immerse the body of vacuum cleaner into water as this would increase the risk of electric shock.



WARNING: to reduce the risk of electric shock, this vacuum cleaner has a polarized plug (one blade is wider than the other). This plug will fit in a polarized outlet only one way. If the plug does not fit full in the outlet, reverse the plug. If it still does not fit, contact a qualified electrician to install the proper outlet. Do not change the plug in any way.

Your cleaner contains a Thermal Protector which will automatically shut off the motor at abnormally high motor temperatures. If the Thermal Protector is activated – turn main switch off and unplug the cleaner. Inspect the exhaust, Inlet, Hose, Dirt container and secondary filter for any blockage. After approximately 45 minutes the motor will have cooled and the vacuum will be ready to use.

CLEANER FEATURES

- | | |
|---------------------------|----------------------------------|
| 1. nozzle | 7. cord rewind bottom |
| 2. extension tube | 8. suction adjust bottom |
| 3. dust brush | 9. switch bottom |
| 4. upholstery tool | 10. accessory cover latch |
| 5. crevice tool | 11. front cover latch |
| 6. hose assembly | |

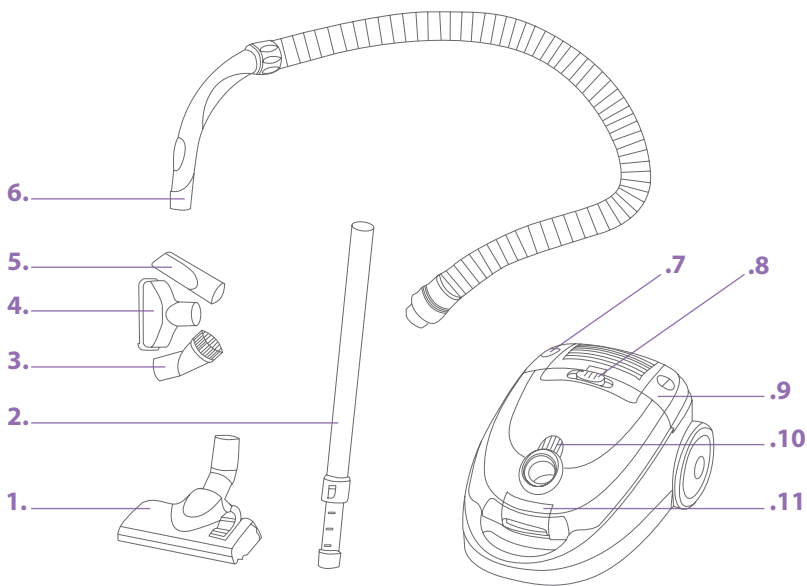

PRECAUTIONARY MEASURES

If the opening that sucks in the air, the suction pipe or the telescopic wand stick on pipe is blocked, you should switch off the vacuum cleaner at once. First clear the blocked substance before you attempt to start the vacuum cleaner again.

1. Do not operate the vacuum cleaner too close to heaters and like radiators, cigarette butts etc.

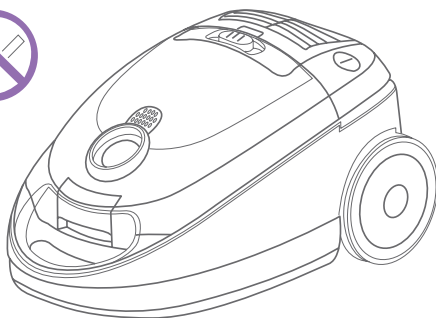

2. Before you insert the plug into the wall contact, make sure your hand is dry.

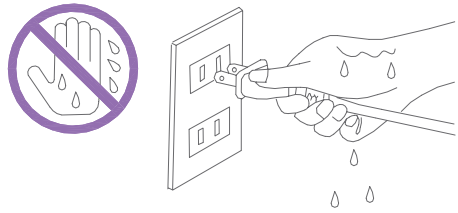

3. Before you start using the vacuum cleaner, please remove large or sharp objects from the floor in order to prevent that the paper filter is damaged.

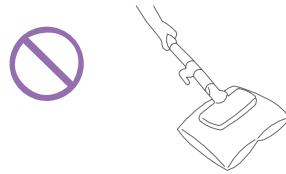

4. When you want to pull the plug from the wall contact, please do this at the plug itself and not by means of the electrical cable.

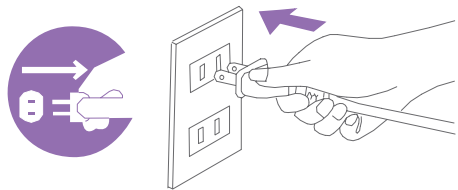

This vacuum cleaner is equipped with a plug and a cable which rolls up automatically.

If anything gets damaged, both the plug and the cable must be repaired by after sale service of Feller.

ASSEMBLING CLEANER

Always remove the plug from the power socket before fitting or removing accessories!

1. Hose installation

Insert flexible hose into the air intake duct on the top of appliance. Press until it clicks into position.

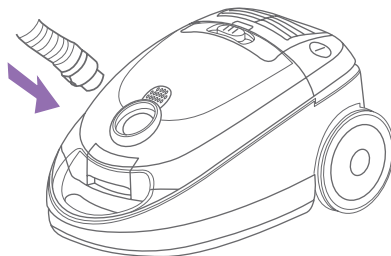

2. Extension tube installation

Fitting the extension tube to the handle.

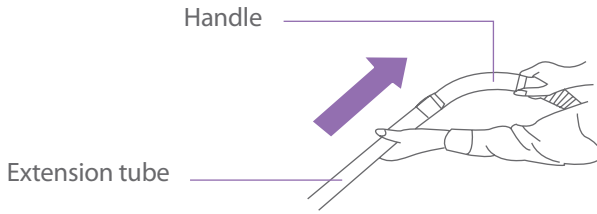

3. Floor nozzle installation

Fitting the floor nozzle to the extension tube.

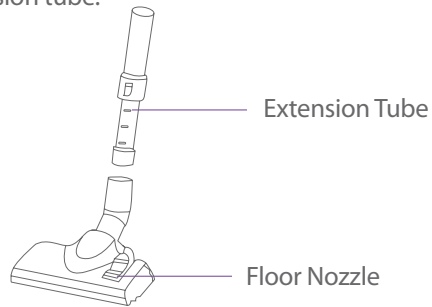

Ideal for the daily cleaning on carpets and hard floors.

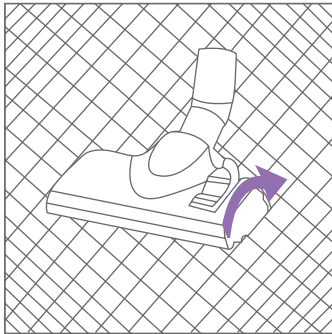

Clean on the carpet

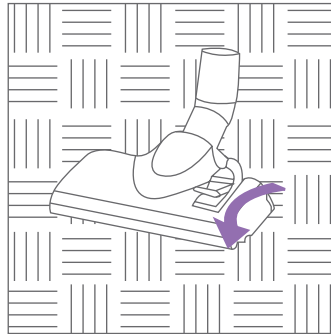

Clean on the hard floor

4. Cleaning tools use

The crevice tool and dusting brush are stored on the accessories holder.

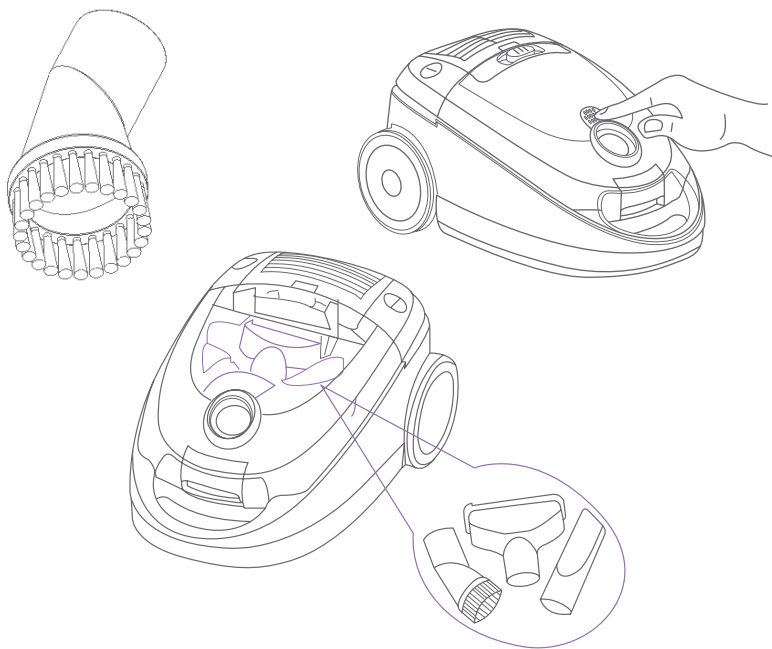

a. Being used for radiators, crevices, corners, baseboards and between cushions.

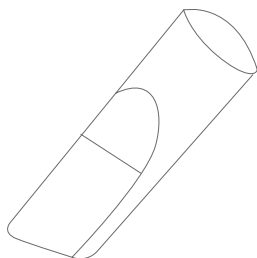

b. Being used for furniture, venation, blinds, book, lamp shades and shelves.

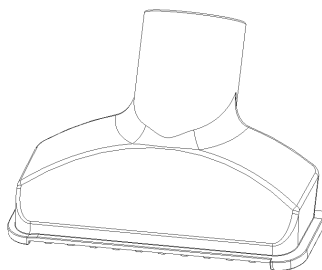

INSTRUCTIONS FOR USE

Before using appliance, unwind a sufficient length of cable and insert the plug into the power socket. A yellow mark on the power cable shows the ideal cable length. Don't extend the cable beyond the red mark.

1. Press the ON/OFF button to switch the appliance on.

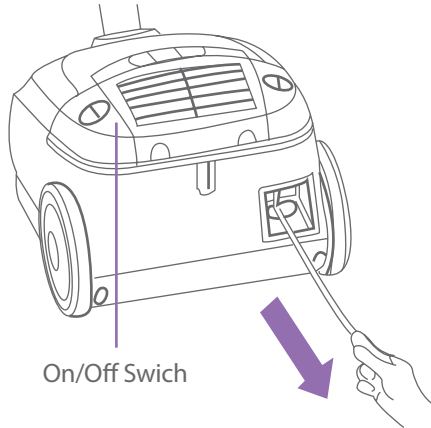

2. To rewind the power cable, press the rewind button with one hand and guide the cable with the other hand to ensure that it does not whip causing damage.

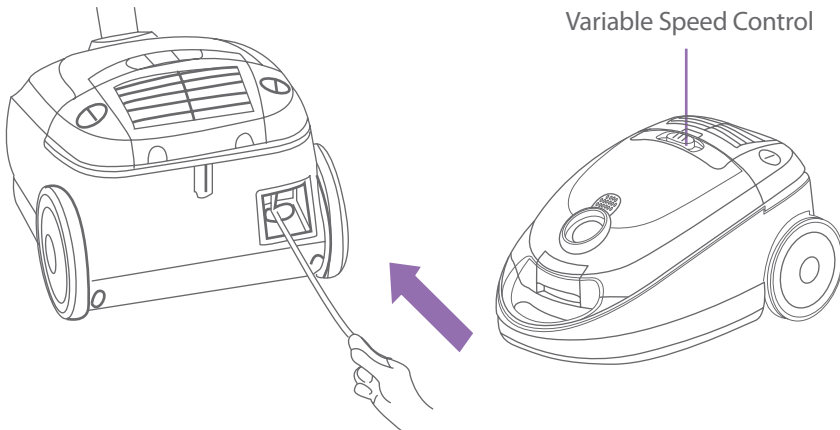

3. Slide the variable speed control to adjust the suction of the cleaner.

MAINTENANCE

1. Dust bag replacement



Warning: To reduce the risk of injury from moving parts-
Unplug cleaner before maintenance.

Always operate the cleaner with dust bag installed.

If you forget to attach the dust bag or attach it in the wrong manner, the front cover can not close.

When the full bag indicator turns' blue, you must replace your bag.

1.1. Remove the hose by pressing the 2 buttons at the end of the hose and pull upward.

1.2 Pull up on the front cover (Diagram 1).

1.3 Lift out bag support with bag attached (Diagram 2).

1.4 Remove the full bag (Diagram 3).

1.5 Insert a new bag into bag support (Diagram 4).

1.6 Close the front cover.

1.7 Reconnect hose.

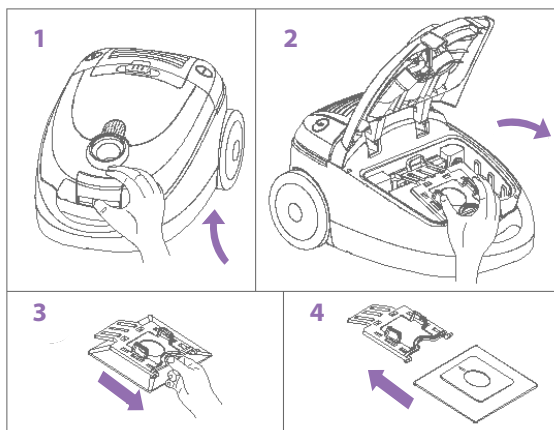

2. Inlet filter cleaning

1. Open the air outlet grid and pull the black sponge filter out of the appliance.

2. Clean or change the filter:

If the sponge filter is so dusty that suction does not reach 100%, then it is suggested that the filter is removed, rinsed with lukewarm water and then allowed to dry for 24 hours.

This should be done every six months or when suction appears to be reduced.

All filters should be checked regularly, preferably after each cleaning task.

The filters must be replaced immediately if they become damaged.

Always disconnect the appliance from the electrical outlet when checking

the filters.

NOTE: The sponge filter material in the cleaner will become dusty over time. This is normal and will not affect the performance of the filter.

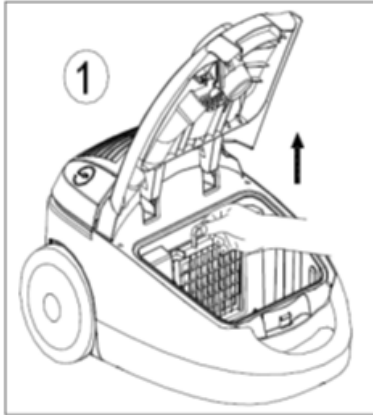

3.Changing exhaust HEPA filter

1. Pull the air outlet grid to open.
2. Take out the white HEPA filter to place the new one. This filter cannot be cleaned.

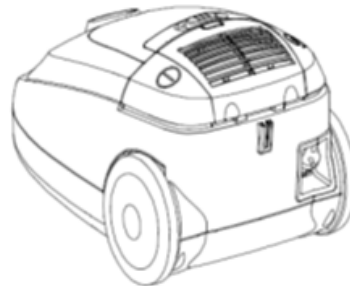
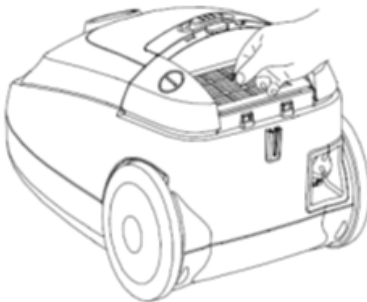

ENVIRONMENT-FRIENDLY DISPOSAL

You can help protect the environment!
Please remember to respect the local regulations:
Hand in the non-working electrical equipments to an appropriate waste disposal centre.



Wenn elektrische Geräte bedient werden, sollten grundlegende Sicherheitsmaßnahmen immer befolgt werden:



Bitte lesen Sie die komplette Bedienungsanleitung bevor Sie das Gerät benutzen



WARNING: um das Risiko von Feuer, elektrischem Schock oder Verletzungen zu verringern

1. Nehmen Sie das Gerät vom Strom wenn Sie es nicht benutzen und bevor Sie es warten. Lassen Sie das Gerät nicht alleine während es angeschlossen ist.
- 2... Um elektrischen Schock zu vermeiden, benutzen Sie das Gerät nicht im Freien oder auf nassen Oberflächen.
- 3..Das Gerät ist kein Spielzeug. Vorsicht ist geboten wenn das Gerät bei oder von Kindern benutzt wird.
- 4..Benutzen Sie das Gerät nur wie in der Bedienungsanleitung beschrieben. Benutzen Sie nur die empfohlenen Aufsätze
- 5.Benutzen Sie es nicht mit einem beschädigten Kabel oder Stecker. Wenn das Gerät nicht so funktioniert wie es sollte, runtergefallen ist, beschädigt wurde, draußen stand oder nass wurde, bringen Sie es zu einem Servicecenter.
- 6.Ziehen Sie nicht am Kabel, tragen Sie das Gerät nicht am Kabel, benutzen Sie das Kabel nicht als Griff und ziehen Sie das Kabel nicht über scharfe Ecken und Kanten. Fahren Sie nicht mit dem Staubsauger über das Kabel. Halten Sie das Kabel von heißen Flächen fern.
- 7.Ziehen Sie den Stecker nicht indem Sie am Kabel ziehen. Greifen Sie stattdessen den Stecker. Benutzen Sie das Gerät nicht mit nassen Händen.
- 8.Stecken Sie keine Gegenstände in Öffnungen. Benutzen Sie das Gerät nicht wenn Öffnungen blockiert sind. Halten Sie es frei von Staub, Flusen, Haaren und allem was den Luftfluss reduzieren könnte.
- 9.Halten Sie Haare, weite Kleidung, Finger und alle Körperteile weg von Öffnungen und beweglichen Teilen. Schalten Sie das Gerät aus bevor Sie den Stecker ziehen. Bei der Reinigung von Treppen ist besondere Vorsicht geboten. Saugen Sie damit keine entflammaren oder entzündlichen Flüssigkeiten auf, wie Benzin, und benutzen Sie es nicht in der Nähe von solchen Flüssigkeiten. Halten Sie den Stecker fest wenn Sie das Kabel aufrollen, der Stecker könnte Sie sonst verletzen. Ziehen Sie den Stecker bevor sie den Schlauch anbringen. Saugen Sie nichts auf das brennt oder raucht, wie Zigaretten, Streichhölzer oder heiße Asche. Benutzen Sie das Gerät nicht ohne Beutel und Filter.
- 10.Falls das Stromkabel beschädigt ist, muss es vom Hersteller oder

autorisierten Techniker oder Servicecenter repariert werden. Dieses Gerät darf nicht von Personen (inklusive Kindern) mit eingeschränkten physikalischen, geistigen oder sensorischen Fähigkeiten, sowie unerfahrenen Personen, außer sie werden von einer Person, die für ihre Sicherheit zuständig ist, überwacht oder eingewiesen. Kinder sollten bei der Benutzung überwacht werden um sicher zu stellen, dass Sie nicht mit dem Gerät spielen. Dieses Gerät ist dafür vorgesehen, in Haushalten und ähnlichem, wie folgt, benutzt zu werden:

Servicecenter repariert werden. Dieses Gerät darf nicht von Personen (inklusive Kindern) mit eingeschränkten physikalischen, geistigen oder sensorischen Fähigkeiten, sowie unerfahrenen Personen, außer sie werden von einer Person, die für ihre Sicherheit zuständig ist, überwacht oder eingewiesen. Kinder sollten bei der Benutzung überwacht werden um sicher zu stellen, dass Sie nicht mit dem Gerät spielen. Dieses Gerät ist dafür vorgesehen, in Haushalten und ähnlichem, wie folgt, benutzt zu werden:

- Mitarbeiterküchen in Geschäften, Büros und anderem Arbeitsumfeld.
- Bauernhöfen
- Kunden in Hotels und ähnlichem
- Pensionen

11. Dieses Gerät kann von Kindern ab 8 Jahren sowie beeinträchtigten Personen bedient werden, wenn Sie überwacht werden oder Einweisung erhalten und die Risiken verstehen. Kinder dürfen nicht mit dem Gerät spielen. Kinder sollten das Gerät nicht ohne Überwachung benutzen oder warten.

12. Benutzen Sie das Gerät nicht im Freien.

13. Tauchen Sie das Gerät nicht unter Wasser um einen elektrischen Schock zu vermeiden.

BITTE BEWAHREN SIE DIESE ANLEITUNG AUF

WARNUNG : um das Risiko eines Schocks zu verringern, hat dieses Gerät einen polarisierten Stecker. Er passt nur in eine Richtung in eine polarisierte Steckdose. Drehen Sie ihn falls er so wie er eingesteckt ist nicht funktioniert. Falls es nicht funktioniert kontaktieren Sie bitte einen qualifizierten Techniker um die Steckdose zu überprüfen. Verändern Sie den Stecker in keiner Weise.



Das Gerät enthält einen Überhitzungsschutz, der den Motor automatisch abschaltet, wenn er ungewöhnlich heiß wird. Wenn der Überhitzungsschutz aktiv ist, schalten Sie das Gerät aus und ziehen Sie den Stecker. Überprüfen Sie die Filter, den Auslaß, den Schlauch und den Schmutzbehälter auf Blockaden. Der Motor ist nach ca. 45min abgekühlt und kann wieder verwendet werden.

EINZELTEILE

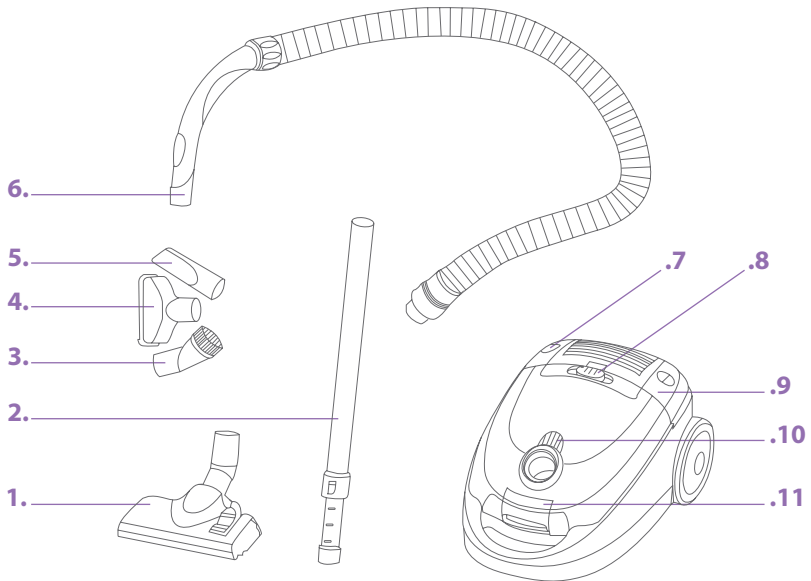

- | | |
|-------------------|-----------------------|
| 1. BODENDÜSE | 7. KABELAUFROLL-KNOPF |
| 2. TELESKOPSTANGE | 8. SAUGKRAFT-REGELUNG |
| 3. STAUBBÜRSTE | 9. EIN/AUS SCHALTER |
| 4. POLSTERAUFSATZ | 10. ZUBEHÖR-ABDECKUNG |
| 5. FUGENDÜSE | 11. FRONT-ABDECKUNG |
| 6. SCHLAUCH | |

VORSICHTSMASSNAHMEN

Falls die Ansaugöffnung, der Schlauch oder der Teleskopstab blockiert ist, sollten Sie den Staubsauger sofort ausschalten. Entfernen Sie zunächst die Blockade bevor Sie ihn wieder einschalten.

1. Benutzen Sie den Staubsauger nicht in der Nähe von Hitzequellen wie Radiatoren oder Zigarettenstummeln.

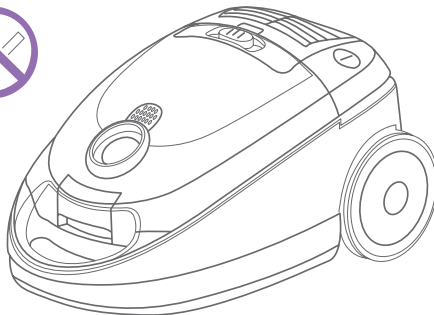

2. Stellen Sie sicher dass Ihre Hände trocken sind bevor Sie den Stecker in die Steckdose stecken.

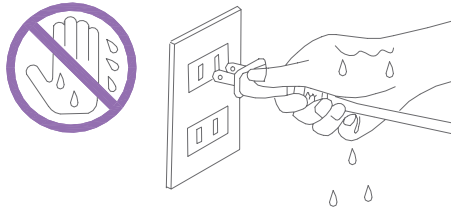

3. Entfernen Sie große oder scharfe Objekte vom Fußboden bevor Sie den Staubsauger benutzen, um zu verhindern dass der Papierfilter beschädigt wird.

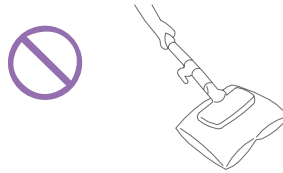

4. Wenn Sie den Stecker aus der Steckdose ziehen möchten, ziehen Sie bitte am Stecker selbst und nicht am Kabel.

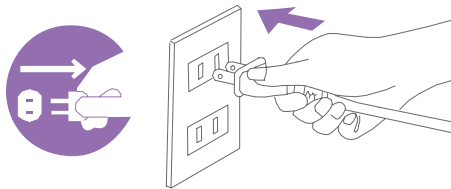

Dieser Staubsauger verfügt über ein selbstaufrollendes Kabel. Wenn das Kabel oder der Stecker beschädigt werden, muss beides von einem qualifizierten Techniker repariert werden.

ZUSAMMENSETZEN DES STAUBSAUGERS

Ziehen Sie immer den Stecker aus der Steckdose bevor Sie Zubehör anschließen oder entfernen.

1. Anschluss des Schlauchs

Stecken Sie den Schlauch in den Ansaugstutzen auf der Oberseite des Gerätes. Wenn es klickt ist der Schlauch in der richtigen Position.

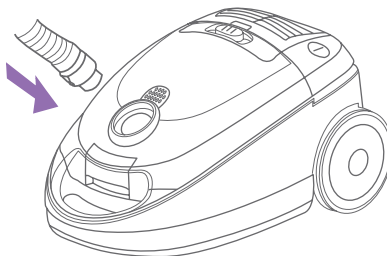

2. Anschluss der Teleskopstange

Schieben Sie die Teleskopstange in den Griff am Schlauch.

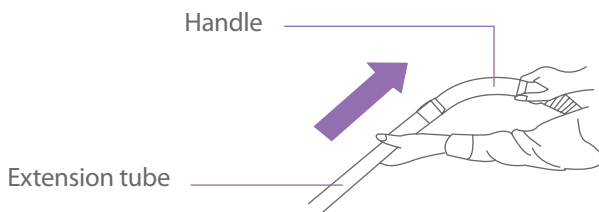

3. Anschluss der Bodendüse

Schieben Sie die Bodendüse in die Teleskopstange.

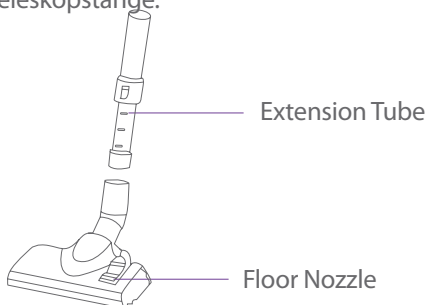

Ideal für die tägliche Reinigung von Teppichen und harten Böden.

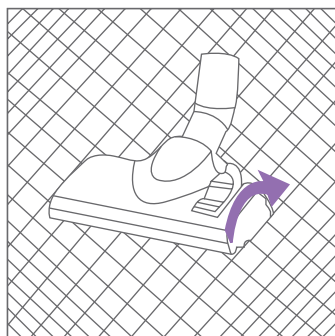

Reinigung auf Teppichen

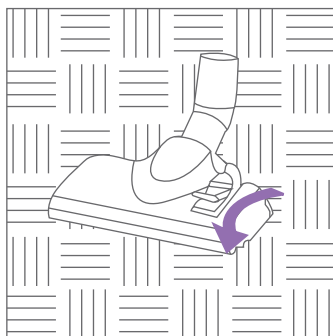

Reinigung auf harten Böden

4. Benutzung des Reinigungszubehörs

Die Fugendüse, die Staubbürste und der Polsteraufsatz werden im Zubehörfach aufbewahrt.

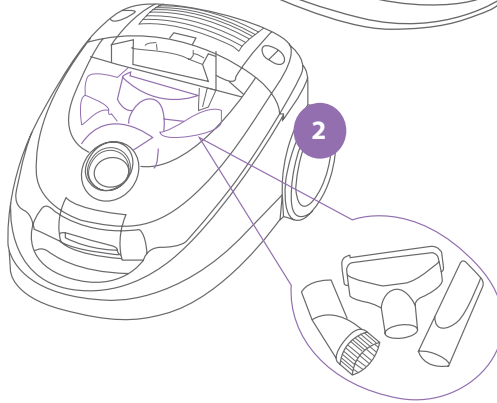
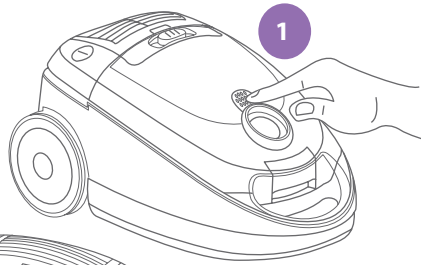
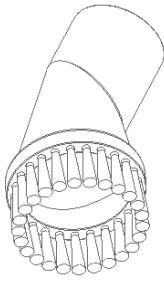

a. Die Fugendüse kann für Fugen, Ecken, und Sofaritzen verwendet werden

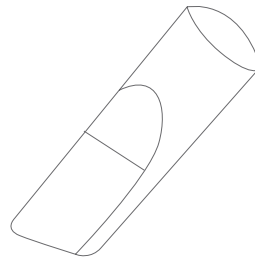

b. Können für Möbel, Rolläden, Bücher, Lampenschirme, etc. verwendet werden.

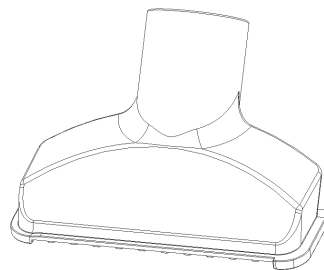

BEDIENUNGSANWEISUNGEN

Bevor Sie das Gerät verwenden, entrollen Sie eine angebrachte Länge des Kabels und stecken Sie den Stecker in eine Steckdose. Eine gelbe Markierung auf dem Kabel zeigt die ideale Kabellänge an. Ziehen Sie das Kabel nicht weiter als bis zur roten Markierung heraus.

1. Drücken Sie den AN/AUS Schalter um das Gerät einzuschalten.

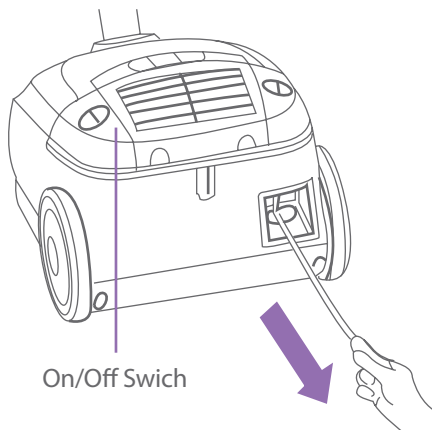

2. Um das Kabel aufzurollen, drücken Sie den Aufroll-Knopf mit einer Hand und führen Sie das Kabel mit der anderen Hand um sicherzugehen dass es nicht peitscht und Schäden verursacht.

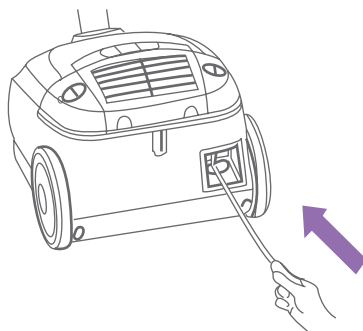

3. Verschieben Sie den Saugkraftregler um die Saugkraft zu verändern.

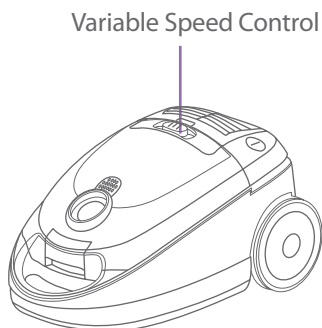

1. Ersetzen des Staubbeutels

Warnung: Um das Risiko von Verletzungen zu vermeiden, ziehen Sie vor der Wartung bitte den Stecker.



Benutzen Sie den Staubsauger nur mit Staubbeutel.

Falls Sie vergessen den Staubbeutel einzusetzen oder ihn falsch einsetzen, kann sich die Frontabdeckung nicht schließen.

Wenn die Anzeige für den Staubbeutel blau wird, müssen Sie den Staubbeutel ersetzen.

- 1.1 Entfernen Sie den Schlauch indem Sie die zwei Knöpfe an der Seite drücken und daran ziehen.
- 1.2 Ziehen Sie die Frontabdeckung nach oben. (Bild 1)
- 1.3 Ziehen Sie die Beutelverstärkung mit dem Beutel heraus (Bild 2)
- 1.4 Entnehmen Sie den vollen Beutel (Bild 3)
- 1.5 Setzen Sie einen neuen Beutel in die Beutelverstärkung ein (Bild 4)
- 1.6 Schließen Sie die Frontabdeckung
- 1.7 Schließen Sie den Schlauch wieder an

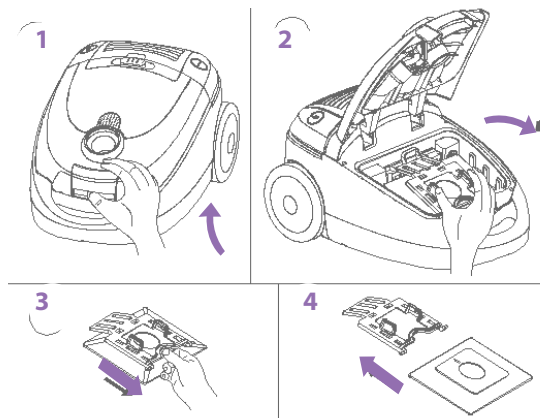

2. Reinigung des Filters

1. Öffnen Sie den Luftauslass-Filter und ziehen Sie den Filterschwamm heraus.

2. Reinigen oder ersetzen Sie den Filter:

Wenn der Filter so staubig ist dass die Saugkraft nicht 100% erreicht, sollten Sie den Filtern entnehmen und mit lauwarmem Wasser ausspülen. Lassen Sie ihn danach 24h lang trocknen.

Es wird empfohlen dies alle 6 Monate oder bei nachlassender Saugkraft durchzuführen.

Alle Filter sollten regelmäßig geprüft werden, am besten nach jeder Benutzung. Die Filter müssen sofort ausgetauscht werden falls sie beschädigt sind.

Nehmen Sie den Staubsauger immer vom Netz wenn Sie die Filter prüfen.



BITTE BEACHTEN: Das Filtermaterial wird mit der Zeit staubig. Das ist normal und beeinträchtigt nicht die Leistung des Filters.

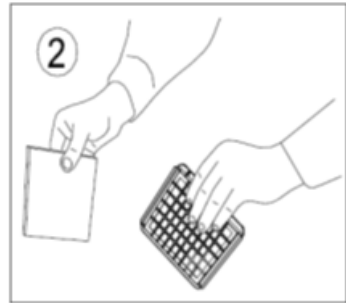
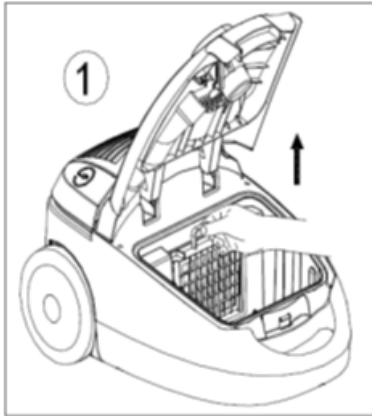

3. HEPA Filter wechseln

1. Ziehen Sie das Luftauslass-Gitter heraus.

2. Nehmen Sie den HEPA-Filter heraus und ersetzen Sie ihn. Dieser Filter kann nicht gereinigt werden. Wenn der

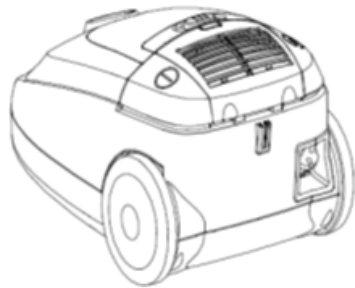
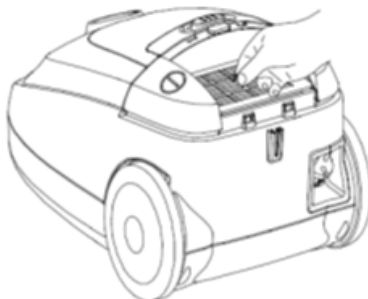

„BEDEUTUNG DES SYMBOLS „MÜLLTonne“

Schonen Sie unsere Umwelt, Elektrogeräte gehören nicht in den Hausmüll.

Nutzen Sie die für die Entsorgung von Elektrogeräten

vorgesehenen Sammel-Stellen und geben Sie dort Ihre Elektrogeräte ab, die Sie nicht mehr benutzen werden. Sie helfen damit die potenziellen Auswirkungen, durch falsche Entsorgung, auf die Umwelt und die menschliche Gesundheit zu vermeiden.



Damit leisten Sie Ihren Beitrag zur Wiederverwertung, zum Recycling und zu anderen Formen der Verwertung von Elektro- und Elektronik-Altgeräten im Sinne der europäischen Richtlinie 2002/96/EG über Elektro- und Elektronikaltgeräte (waste electrical and electronic equipment – WEEE). Die Richtlinie gibt den Rahmen für eine EU-weit gültige Rücknahmen und Verwertung der Altgeräte vor.



Informationen, wo die Geräte zu entsorgen sind, erhalten Sie über Ihre Fachhändler, Kommunen oder die Gemeindeverwaltungen.

Bu cihazı kullanırken aşağıda belirtilen temel güvenlik kurallarına uyunuz



BU CİHAZI KULLANMADAN ÖNCE BÜTÜN TALİMATLARI .OKUUNUZ



UYARI: Yaralanma, elektrik çarpması ve yangın riskini azaltmak için:Elektrik süpürgesini elektriğe bağlı olarak bırakmayınız. Bakım ve kullanımdan önce elektrik fişini prizden çıkarınız.

1. Cihazınızı kullanmadığınız zaman elektrik fişini çıkarınız.
- 2.Elektrik çarpma riskini azaltmak için cihazı dışarıda ve ıslak zeminde kullanmayınız.
- 3.Cihazınızı oyuncak olarak kullanılmasına izin vermeyiniz. Çocukların yakınında çalışırken daima yakın gözetim yapınız.
- 4.Kılavuzunda belirtilen şekliyle kullanınız. Üreticisi tarafından verilen aksesuarları kullanınız.
- 5.Hasar görmüş kablo veya fişi ile birlikte kullanmayınız. Eğer elektrikli süpürge normal bir şekilde çalışmazsa, düşmüş ise , zarar görmüşse, dışarıda kalmış ise yada suya düşmüş ise hemen yetkili servis merkezine götürünüz.
6. Cihazın kablосunu çekmeyin veya kablosu ile çekerek taşımayınız. Kablo üzerine kapıyı kapamayınız, keskin köşe veya kenarlara çekmeyiniz. Kablo üzerinde cihazı kullanmayınız. Kabloyu sıcak yüzeylerden uzak tutunuz.
- 7..Kabloyu çekerek prizden çıkarmayınız. Fişi çıkarmak için, kabloyu değil fişi tutunuz ve asla ıslak elle fiş ya da cihazı tutmayınız.
- 8.Ağız kısmına asla yabancı bir cisim koymayın ve ağız kısmını kapatmayınız. Toz,tiftik, saç gibi hava akımını azaltan cisimleri uzak tutunuz.
- 9.Parmak,saç ve giysilerinizi cihazın açılan ve hareketli kısımlarından uzak tutunuz. Merdivenleri temizlerken extra özen gösteriniz. Gazolin gibi Yanıcı ve parlayıcı maddeleri süpürmeyiniz. Kabloyu geri çekerken fişini tutunuz. Sarım esnasında fişi sallamayınız.Sigara,kibrit, sıcak kül gibi yanmış veya kül olmuş cisimleri temizlemeyin. Toz torbasız ve fitresiz cihazı çalıştırmayınız.
- 10.Eğer kablonuz hasar görmüşse, tehlikeye maruz kalmamak için üretici veya yetkili teknik servisi tarafından değiştirilmelidir. Yetişkin bir kişinin sorumluluğunda, gözetiminde veya cihazı kullanmak için bir talimat verilmedikçe bu cihazın, fiziksel, duyuşsal veya zihinsel yetenekleri az olan (Çocuklar dahil) ya da tecrübe ve bilgi eksikliği olan kişilerce kullanılması onların emniyeti için uygun değildir.Çocukların bu cihazla oynamadıklarından emin olmanız gerekmektedir. Bu cihaz sadece ev için kullanım amaçlıdır mesela; ofis mutfak alanında yada diğer çalışma yerlerinde.

- çiftlik evlerinde Farm houses;
- Otel, motel, yada benzeri yerlerde
- Pansiyon gibi yerlerde.

11. Bu cihaz 8 ve daha üstü yaş kişilerce kullanılmalıdır. Yetişkin bir kişinin sorumluluğunda, gözetiminde veya cihazı kullanmak için bir talimat verilmedikçe bu cihazın, fiziksel, duyuşsal veya zihinsel yetenekleri az olan (Çocuklar dahil) ya da tecrübe ve bilgi eksikliği olan kişilerce kullanılması onların emniyeti için uygun değildir. Çocukların bu cihazla oynamadıklarından emin olmanız gerekmektedir. Bu cihaz sadece ev için kullanım amaçlıdır.

12. Bu cihazı ev dışında kullanmayınız.

13. Elektrik çarpmasını engellemek için cihazın içine su temasını engelleyiniz.

BU TALİMATLARI SAKLAYINIZ

UYARI: Elektrik çarpması riskini azaltmak için cihaz kutuplu fiş ile dizayn edilmiştir. Bu fiş sadece bir yönlü olarak prize takılır. Eğer fiş yerine takılmıyorsa şiş ters çevirin. Eğer hala fiş takılmıyorsa yetkili bir elektrikçiye başvurunuz. Fiş kendiniz değiştirmeyiniz.



Süpürgezin ısı koruyuculu olarak tasarlanmıştır anormal olarak yüksek motor ısınmasına karşı otomatik olarak kapanır. Eğer ısı koruma sistemi çalışıyorsa derhal cihazı kapatın ve elektrik fişini prizden çıkarınız. Çıkış,giriş,hortum, toz kabı ve ikinci filtrenin bloke olup olmadığını kontrol ediniz. Yaklaşık 45 dakika sonra motor soğuyacaktır cihazınızı yeniden kullanabilirsiniz.

ELEKTRİK SÜPÜRGESİNİN ÖZELLİKLERİ

1. AĞIZLIK
2. UZATMA TÜBÜ
3. TOZ FIRÇASI
4. DIŞ KAPLAMA ALET
5. YARIM AĞIZLIK
6. HORTUM BAĞLANTI YERİ
7. KABLO ÇEKME DÜĞMESİ
8. EMME AYAR DÜĞMESİ
9. DÜĞME ANAHTARI
10. KAPATMA MANDALI
11. ÖN KAPAK MANDALI

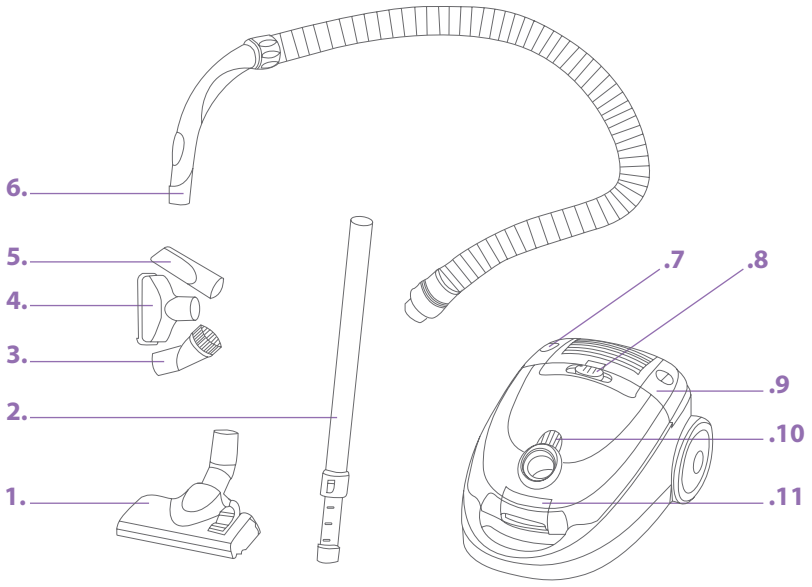

GÜVENLİK TEDBİRLERİ

Eğer cihaz ağız hava emerse, emiş borusu ya da teleskopik boru üzeri bloke olacaktır. Bu durumda bir kerelik cihazı kapatmak gerekir. Cihazı kapattıktan sonra, tekrar çalıştırmadan önce bloke eden maddeyi temizleyin
1.Cihazı asla ısı kaynağına yakın yerde kullanmayınız.

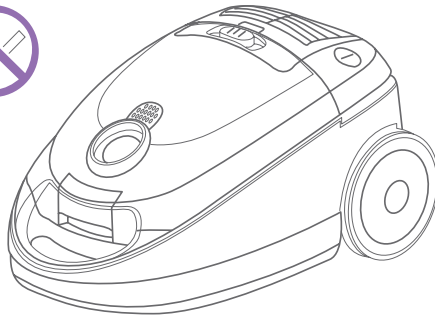

2. Elektrik fişini prize takmadan önce ellerinizin ıslak olmadığından emin olunuz.

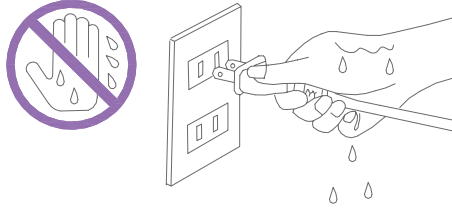

3. Cihazı çalıştırmadan önce kağıt filtrenin zarar görmemesi için büyük ve keskin cisimleri yerden

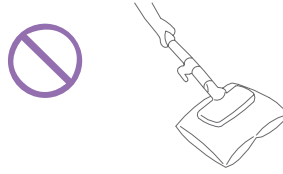

4. Elektrik fişini prizden çekeceğiniz zaman bunu fiş ile yapınız kablodan çekerek yapmayınız.

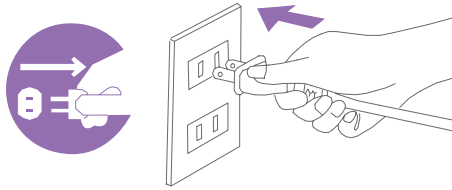

Bu süpürge'nin kablosu ve fişi otomatik olarak sarma özelliğinde tasarlanmıştır. Eğer herhangi bir şekilde fiş ya da kablo hasara uğrarsa değişimin ya da tamirin yetkili teknik servis tarafından yapılması gerekmektedir

ELEKTRİK SÜPÜRGESİNİN MONTAJI

Cihazı montaj yada demonte yapmadan önce daima elektrik fişini prizden çıkarınız.

1. Hortum Montajı

Esnek hortumu cihazın üzerindeki hava giriş kanalına yerleştiriniz. Klik sesini duyana kadar basılı tutunuz.

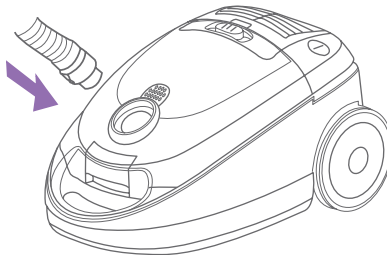

2.Uzatma Borusunun Montajı

Uzatma borusunu tutma koluna geçecek şekilde yerleştiriniz.

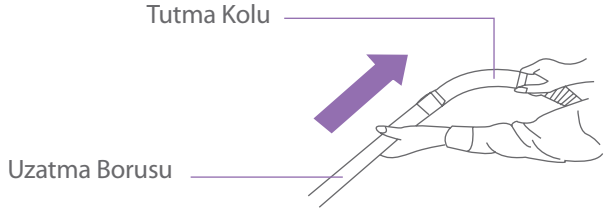

3. Yer Hortum Başı Montajı

Yer emme başının uzatma borusuna takılması.

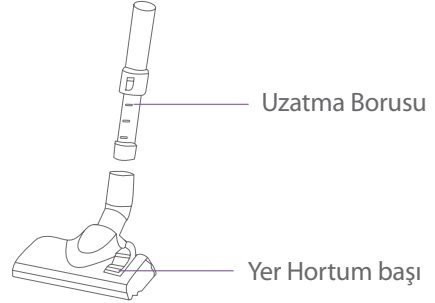

Sert zemin ve halılar için ideal günlük temizlik.

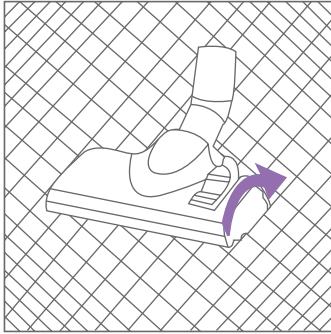

Clean on the carpet

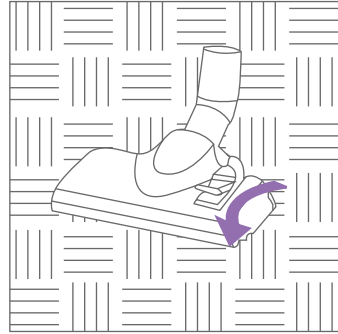

Clean on the hard floor

4.Süpürge aksesuarlarının Kullanımı

Emme başlık ve toz fırçası aksesuar bölümünde bulunmaktadır.

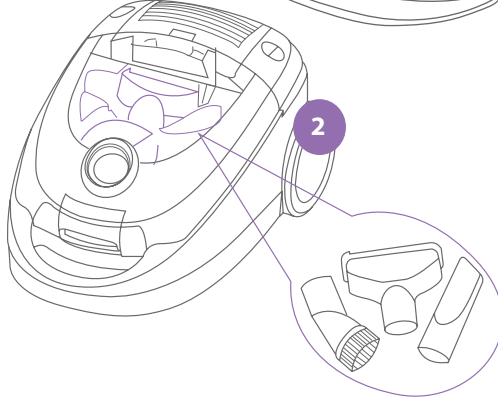
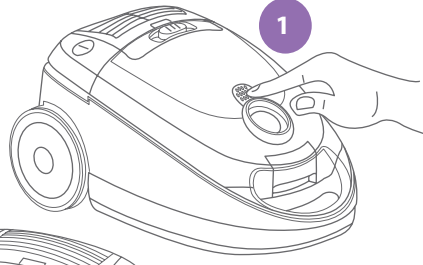
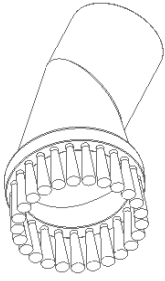

a. Radyatör, Yarıklar, köşeler, süpürgelikler ve yastık aralarında kullanılır.

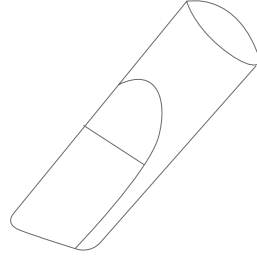

b. Mobilyalarda, panjurlarda, kitaplarda, abajurlarda ve raflarda kullanılır.

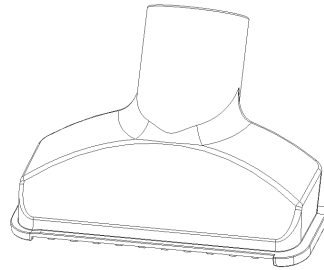

KULLANIM TALİMATLARI

Cihazı kullanmadan önce sarılı kabloyu uygun uzunlukta serbest bırakın ve elektrik fişini prizine takınız. Güç kablosu üzerindeki sarı işaret ideal kablo uzunluğudur. Kabloyu kırmızı işaret ilerisine uzatmayınız.

1. ON/OFF düğmesine basarak cihazı çalıştırınız.

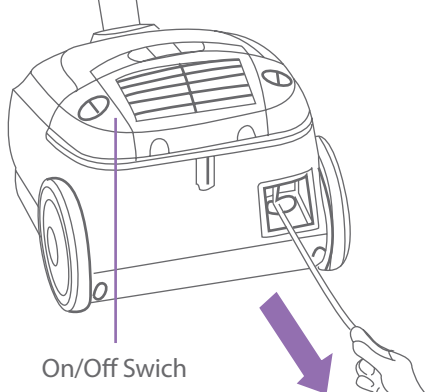

2. Elektrik kablosunu sarma düğmesine basarak serbest bırakınız, bir elinizle kabloyu ayarlarken diğer elinizle de kablonun zarar görmemesinden emin olunuz. power cable,

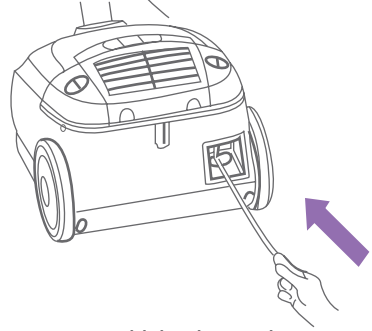

3. Farklı hız kontrolü ile değişik emiş gücünü ayarlayabilirsiniz.

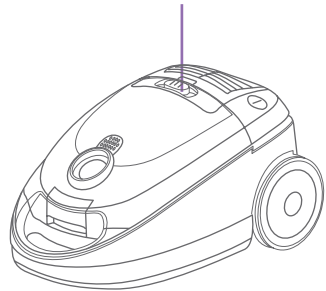

1.Toz Torbası Değişim:

Uyarısı: Cihazın hareketli bölümlerini temizlemeden önce yaralanma riskini azaltmak için elektrik fişini prizden çekiniz



Daima toz torbası içinde iken kullanınız.

Herhangi bir nedenle toz torbasını koymayı unutursanız ya da yanlış yerleştirerseniz ön kapak kapanmayacaktır. Toz torbası dolu göstergesi mavi renk olduğunda Toz torbasının değişmesi gerekmektedir.

1.1 2 düğmeye basarak hortumun son kısmını yukarıya doğru çekerek çıkarınız.

1.2 Ön kapağı yukarı doğru açınız.

(Diagram 1).

1.3 Toz torbasını aksamı ile birlikte yukarı çıkarınız. (Diagram 2).

1.4 Dolu toz torbasını çıkarınız. (Diagram 3).

1.5 Yeni torbayı aksamı üzerine yerleştiriniz.

(Diagram 4).

1.6 Ön kapağı kapatınız.

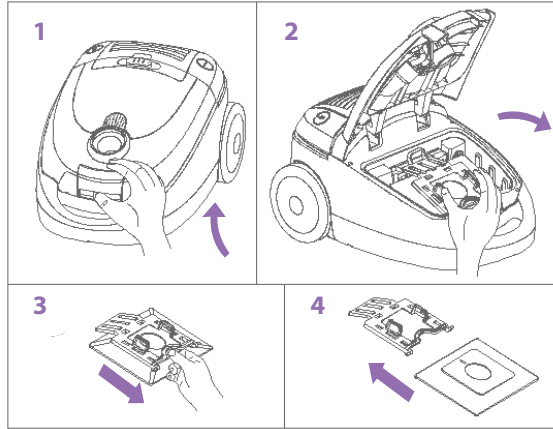

2.İç filtre temizliği

1. Cihazın hava çıkış kısmını açın ve siyah süngerini dışarı çıkarın

2. Filtreyi temizleyin veya değiştirin

Eğer sünger filtre çok tozlu ise cihazın emiş gücü % 100 olamayacaktır. Bu durumda önerilen, filtrenin çıkarılıp ılık bir suyla durulandıktan sonra 24 saat kurumaya bırakılmasıdır. Bu işlemi her 6 ayda bir yada emiş gücünün azaldığı durumlarda uygulayınız.

Bütün filtreler düzenli olarak kontrol edilmelidir her kullanım sonrası kontrol

tercih edilir. Filtreler hasara uğramışsa derhal değiştirilmelidir. Elektrik fişini daima filtreleri kontrol ederken cihazdan çıkarınız.



NOT: Sünger filtre meteryali kullanım ve zaman içerisinde tozlanacaktır. Bu normaldir ve filtre performansını etkilemeyecektir.

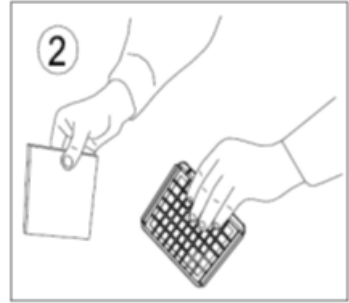
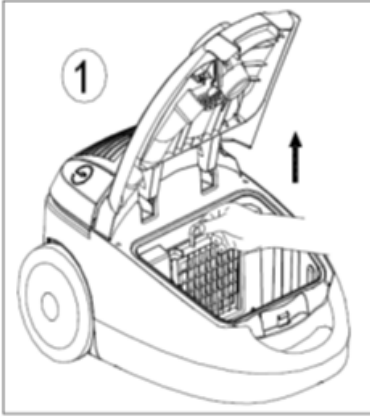

3.HEPA çıkış filtre değişimi.

1.Hava çıkış başlığını çekerek açınız.

2.Beyaz HEPA filtresini çıkarın ve yenisini yerleştirin. Bu filtre temizlenemez.

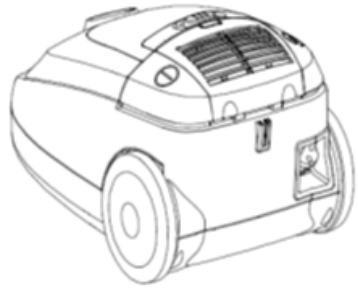
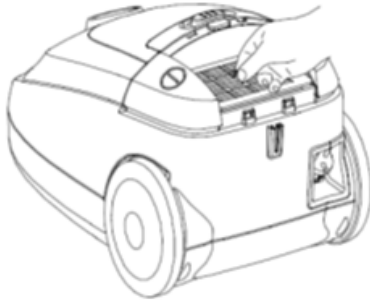

ÇEVRE DOSTU ATILIM

Çevreyi korumaya yardımcı olabilirsiniz. Lütfen yerel yönetimlerin kurallarına saygı göstereceğimizi hatırlayalım. Çalışmayan elektrikli cihazlarınızı uygun çöp işleme merkezlerine bırakınız..



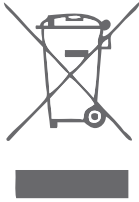

شما می‌توانید با بازیافت صحیح دستگاه به محیط زیست‌تان کمک کنید.

لطفاً به قوانین محلی بازیافت محصولات برقی توجه کنید.

دستگاه برقی غیرقابل استفاده را به مرکز بازیافت محل زندگی‌تان تحویل دهید.

شده است انجام گیرد.
این صافی‌ها باید به‌طور منظم و بعد از هر بار تمیزکاری دستگاه مورد بررسی قرار گیرد.
در صورت آسیب‌دیدگی صافی، فوراً آن را تعویض کنید.
در هنگام بررسی صافی، حتماً دوشاخه‌ی دستگاه را از پریز جدا کنید



توجه: جنس اسفنج صافی به‌گونه‌ای است که بر اثر مرور زمان به ظاهری غبارآلود تغییر رنگ می‌دهد. این اتفاق عادی است و بر عملکرد صافی دستگاه تأثیری نخواهد داشت.

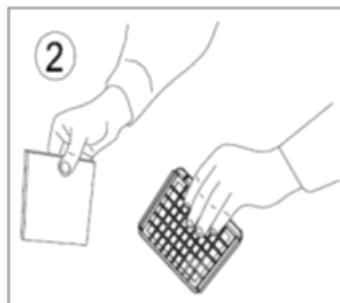
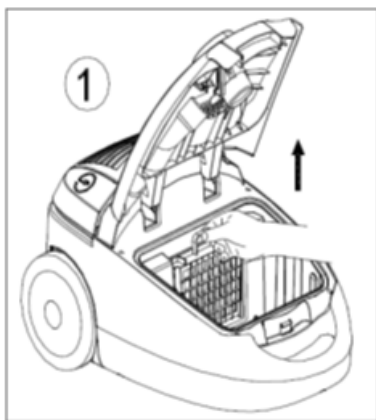

۳. روش تعویض صافی خروجی «هپا»

۱. توری خروجی هوا را بکشید تا باز شود.
۲. صافی سفیدرنگ «هپا» را بیرون بیاورید و آن را تعویض نمایید. این صافی قابل تمیز شدن نیست

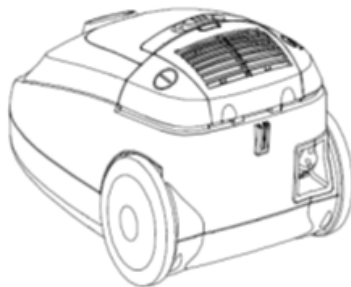
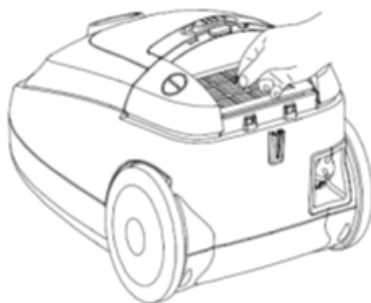

۱. تعویض کیسه‌ی گرد و غبار

هشدار: برای کاهش خطرات احتمالی تکان دادن قطعات، قبل از تعمیر یا نگهداری دستگاه دو شاخه را از پریز جدا کنید.



همیشه زمانی از دستگاه استفاده کنید که کیسه‌ی گرد و غبار روی آن نصب شده باشد. اگر فراموش کردید که کیسه را درون دستگاه قرار دهید یا به حالت نادرست آن را نصب کنید، روکش جلویی بسته نخواهد شد.

زمانی که نشانگر آبی رنگ کیسه پرشود شما باید کیسه را تعویض کنید.

۱.۱ با فشار دادن به سمت بالای دو دکمه که در انتهای لوله‌ی پلاستیکی قرار دارد، لوله را از دستگاه جدا کنید.

۱.۲ روکش جلویی را به سمت بالا بکشید (شکل ۱).

۱.۳ تکیه‌گاه و کیسه چسبیده به آن را بردارید (شکل ۲).

۱.۴ کیسه‌ی پرشده را جدا کنید (شکل ۳).

۱.۵ کیسه‌ی جدید را داخل تکیه‌گاه آن قرار دهید (شکل ۴).

۱.۶ روکش جلویی را ببندید.

۱.۷ لوله را دوباره متصل کنید.

۲. تعویض کیسه‌ی گرد و غبار

۱. ابتدا توری بیرونی هوا را باز کرده و اسفنج سیاه‌رنگ صافی را از دستگاه بیرون بیاورید.

۲. صافی را تمیز یا تعویض نمایید.

اگر گرد و خاک زیادی روی اسفنج صافی باشد، عمل مکش به‌خوبی انجام نمی‌گیرد. بنابراین توصیه می‌شود که صافی را از دستگاه خارج، با آب ولرم شست و شو دهید و بگذارید تا ۲۴ ساعت بماند تا خشک شود.

این عمل باید هر ۶ ماه یک‌بار یا زمانی که احساس کردید مکش دستگاه ضعیف

قبل از روشن کردن دستگاه مقدار مناسبی از سیم را باز کرده و دوشاخه‌ی آن را به پریز متصل کنید. علامت زرد روی سیم، نشان‌گر طول مناسب سیم برای استفاده است. همچنین علامت قرمز روی سیم نشان دهنده‌ی آن است که بیش از آن حد نباید سیم را کشید.

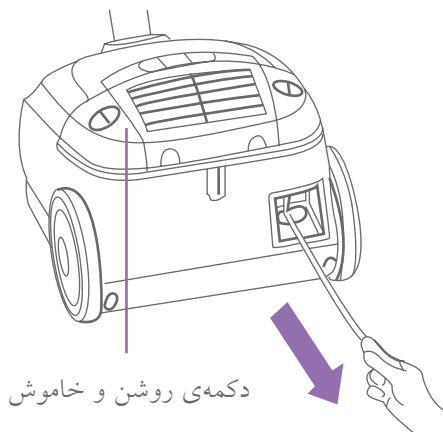

۲. برای جمع کردن سیم برق دکمه‌ی rewind را فشار دهید و با دست دیگر سیم برق را مهار کنید تا به صورت شلاق وار جمع نشود و از آسیب جلوگیری کند.

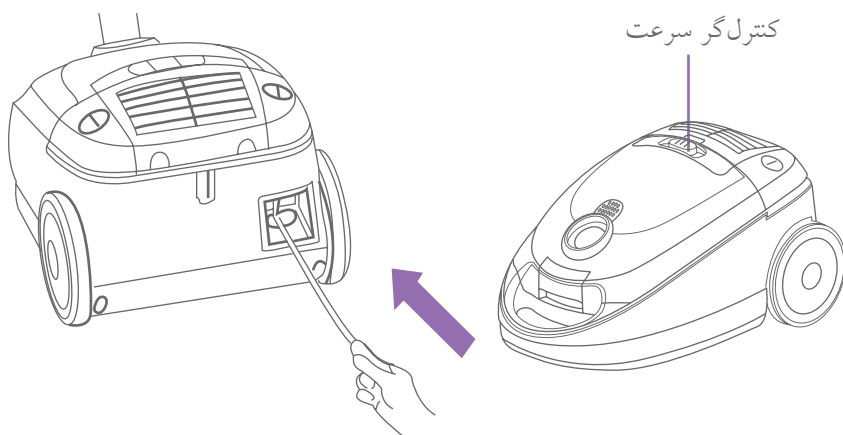

۳. برای تنظیم مکش دستگاه، کنترل‌گر سرعت به سمت چپ یا راست بکشید.

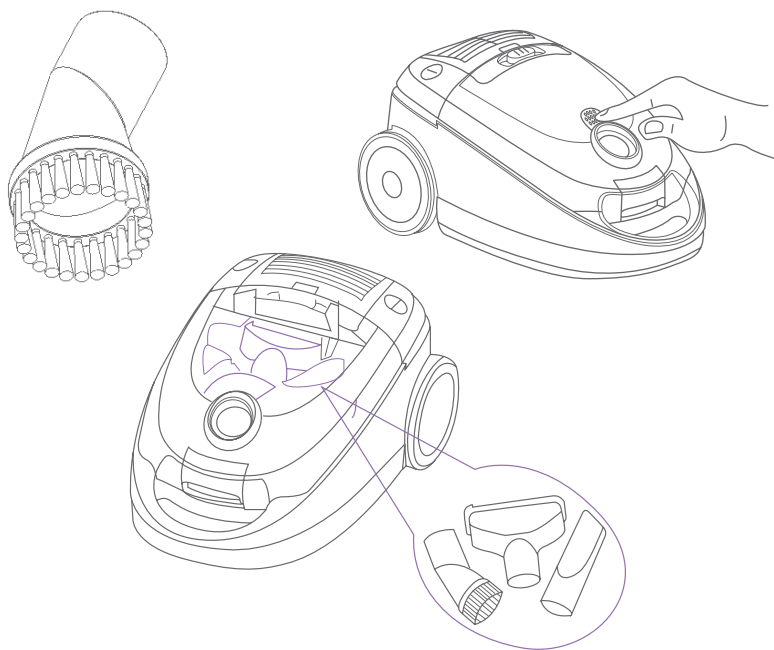

الف: این ابزار برای تمیزکاری رادیاتور، درزها، گوشه‌ها، قسمت پایینی دیوارها و درزهای روی مبل مورد استفاده قرار می‌گیرد.

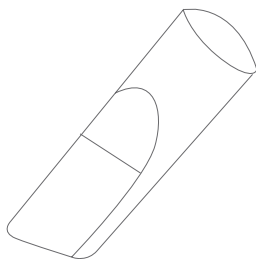

ب: این ابزار برای تمیزکاری اسباب منزل، سطوح برگ، پشت پنجره، چراغ خواب و قفسه‌ها مورد استفاده قرار می‌گیرد.

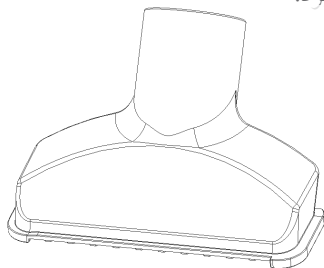

۲. نصب لوله‌ی گسترش:

لوله‌ی گسترش را بر روی دسته‌ی جاروبرقی تنظیم و نصب کنید.

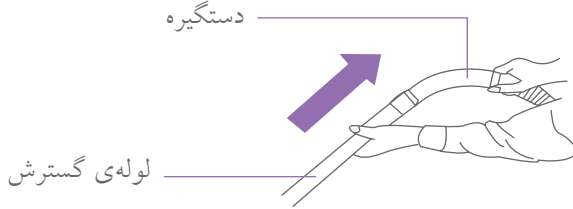

۳. نصب سری مخصوص زمین:

سرلوله را روی میله‌ی گسترش تنظیم و نصب کنید.

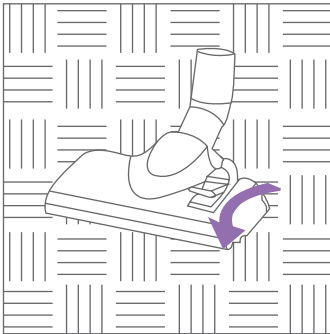
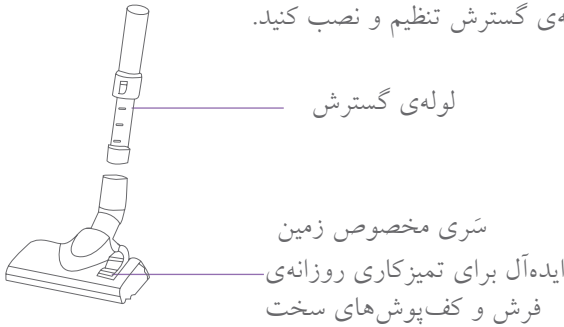

تمیز کردن سطوح سخت

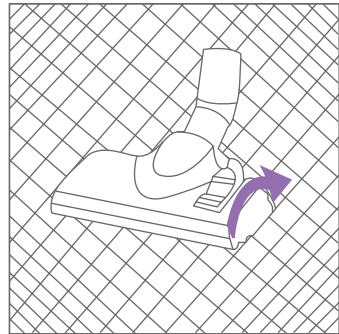

تمیز کردن فرش

۴. استفاده از لوازم تمیزکاری

لوازم تمیزکاری درزها و برس خاکروب داخل قسمت نگه‌دارنده‌ی لوازم قرار دارد.

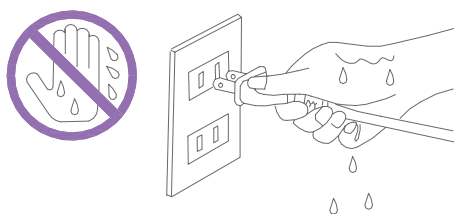

۲. قبل از وصل کردن دوشاخه به پریز، مطمئن شوید دست‌هایتان خیس نباشد.



۳. قبل از استفاده از دستگاه، برای جلوگیری از آسیب رسیدن به صافی کاغذی، لطفاً اجسام بزرگ و تیز را از کف سطح بردارید.

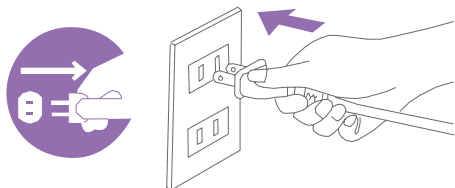

۴. زمانی که می‌خواهید دوشاخه را از پریز جدا کنید، لطفاً خود دوشاخه را در دست بگیرید و از کشیدن سیم خودداری کنید.

این جاروبرقی مجهز به یک دوشاخه و همچنین سیمی است که به طور خودکار جمع می‌شود. در زمان آسیب دیدن دوشاخه و سیم حتماً باید توسط مرکز خدمات پس از فروش تعویض گردد.

سوار کردن لوازم دستگاه

قبل از تنظیم یا سوار کردن لوازم همیشه دوشاخه را از پریز بیرون بکشید.

۱. نصب لوله پلاستیکی

لوله پلاستیکی انعطاف پذیر را در مجرای ورودی هوا که روی دستگاه قرار دارد، قرار دهید. آن را کمی فشار دهید تا صدائی تیک مانند شنیده شود.

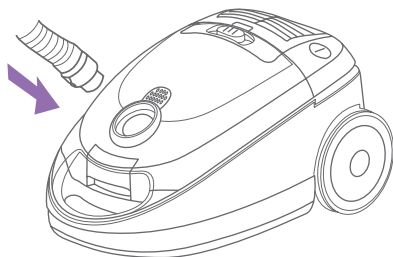

شکل ظاهری و اجزاء دستگاه:

- | | |
|-----------------------------|------------------------|
| ۱. برس سطوح | ۷. دکمه‌ی سیم جمع‌کن |
| ۲. لوله‌ی گسترده‌ی | ۸. دکمه‌ی تنظیم مکش |
| ۳. برس غبارروب | ۹. دکمه‌ی روشن / خاموش |
| ۴. سری مبلمان و پرده | ۱۰. قفل روکش لوازم |
| ۵. ابزار برای درزها | ۱۱. قفل روکش جلوئی |
| ۶. لوله‌ی خرطومی همراه دسته | |

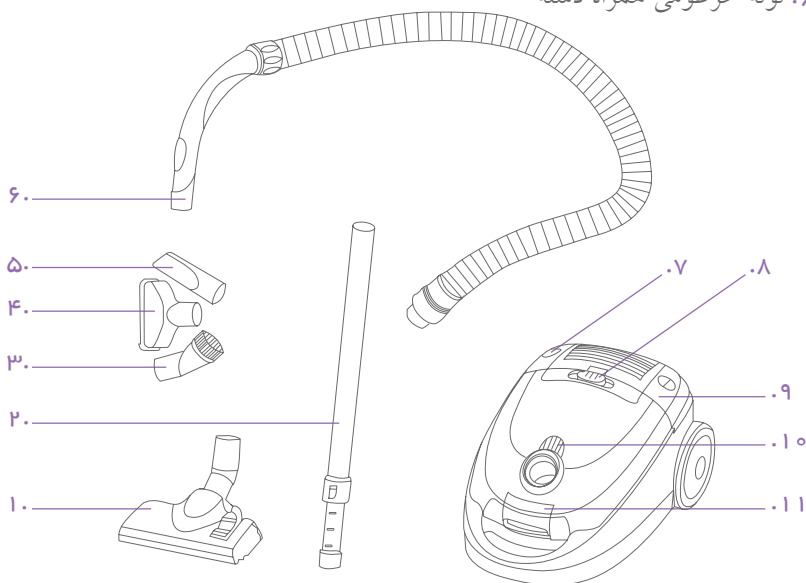

اقدامات احتیاطی

زمانی که دهانه‌ی مکش هوا، لوله‌ی مکش یا لوله‌ی تلسکوپی مسدود شود، باید سریعاً جاروبرقی را خاموش کنید. ابتدا جسم داخل دهانه یا لوله را خارج سپس دستگاه را دوباره روشن کنید.

- از دستگاه در مجاورت بخاری‌ها، رادیاتورها و یا برای جمع‌آوری ته‌سیگار استفاده نکنید.

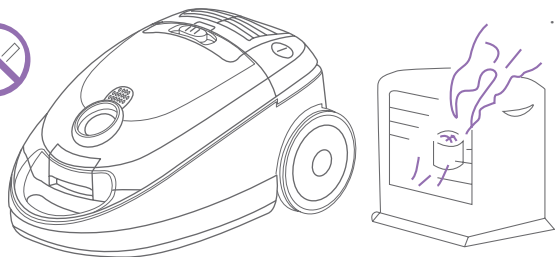

در هنگام نبود کیسه‌ی گرد و غبار و یا فیلتر در محل خود، از دستگاه استفاده نکنید.

۱۱. برای جلوگیری از خطرات احتمالی در زمان صدمه دیدن سیم فقط از تعمیرکاران خدمات پس از فروش فلر یا افراد متخصص بخواهید تا آن‌را برایتان تعویض کند. این دستگاه نباید برای افرادی (کودکان) که دارای اختلالات جسمی، ذهنی و حسی هستند و افرادی که دانش و تجربه‌ی کمی دارند، مورد استفاده قرار گیرد. مگر آن‌که تحت نظارت و کمک افرادی قرار گیرند که مسئولیت ایمنی دستگاه را برعهده داشته باشند. باید مراقب کودکان باشید و مطمئن شوید که آنها با دستگاه بازی نمی‌کنند. این دستگاه برای مصارف خانگی و دیگر کاربردها مورد استفاده قرار میگیرد. از جمله:

- آشپزخانه‌های فروشگاه‌ها، دفاتر و دیگر فضاهای کاری
- خانه‌های بیلاقی
- هتل‌ها، مسافرخانه‌ها و انواع دیگر محیط‌های مسکونی
- انواع استراحت‌گاه‌ها

۱۲. کودکان بالای ۸ سال می‌توانند از این دستگاه استفاده کنند ولی این دستگاه نباید برای افرادی (کودکان) که دارای اختلالات جسمی، ذهنی و حسی هستند و افرادی که دانش و تجربه‌ی کمی دارند، مورد استفاده قرار گیرد. مگر آنکه تحت نظارت و کمک افرادی قرار گیرند که مسئولیت ایمنی دستگاه را برعهده داشته باشند. باید مراقب کودکان باشید و مطمئن شوید که آن‌ها با دستگاه بازی نمی‌کنند.

۱۳. در محیط‌های روباز از دستگاه استفاده نکنید.

۱۴. به دلیل احتمال خطر برق‌گرفتگی، بدنه‌ی دستگاه را در آب فرو نبرید.

این موارد را به خاطر بسپارید:

هشدار: برای کاهش خطر برق‌گرفتگی، این دستگاه دارای دوشاخه‌ی قطبی است (یکی از قطب‌ها پهن‌تر از دیگری است). این دوشاخه فقط در یک سمت داخل پریز وارد می‌شود. اگر دوشاخه کاملاً در پریز نمی‌رود جهت دوشاخه را عوض و دوباره وارد پریز کنید. اگر در این حالت نیز دوشاخه با پریز برق هماهنگ نیست با متخصصین تماس بگیرید تا پریزی مناسب دوشاخه‌ی دستگاه برایتان نصب کنند. به هیچ عنوان دوشاخه‌ی دستگاه را تعویض نکنید.



این جاروبرقی دارای محافظ گرما بوده و در مواقعی که دمای دستگاه به طور غیرعادی افزایش یابد، به شکل اتوماتیک موتور را خاموش می‌کند. زمانی که این محافظ فعال شد، دکمه‌ی روشن/خاموش دستگاه را فشار داده و دوشاخه را از پریز جدا کنید. دهانه‌ی ورودی و خروجی، لوله و مخزن گرد و غبار و صافی‌های فرعی را مورد بررسی قرار دهید و اگر مسدود شده‌اند، مسیر جریان هوای آن‌را باز کنید. بعد از ۴۵ دقیقه موتور خنک می‌شود و دستگاه آماده‌ی کار کردن است.

پیش از استفاده از این دستگاه، دستورالعمل‌های ایمنی را به‌طور کامل بخوانید.



توصیه‌های مهم ایمنی



هشدار: برای کاهش خطرات احتمالی تکان دادن قطعات، قبل از تعمیر یا نگهداری دستگاه دو شاخه را از پریز جدا کنید.

۱. موقعی که دستگاه روشن است آن‌را رها نکنید و در زمان استفاده یا انجام هر نوع تعمیر، دوشاخه را از پریز جدا نمائید.
۲. برای جلوگیری از احتمال برق‌گرفتگی در فضای باز و سطوح مسطح از دستگاه استفاده نکنید.
۳. اجازه ندهید از دستگاه به عنوان اسباب‌بازی استفاده کنند. در زمان استفاده‌ی کودکان نظارت دقیق لازم است.
۴. لطفاً طبق دستورالعمل‌های این دفترچه و ضوابط پیشنهادی تولیدکننده از دستگاه استفاده کنید.
۵. در هنگام آسیب دیدن سیم یا دوشاخه از دستگاه استفاده نکنید. زمانی که دستگاه بیافند، آسیب ببیند، در فضای باز نگهداری شود، در آب بیافند یا به مرکز تعمیرات برده شود، در این‌گونه مواقع دستگاه آن‌طور باید، کار نخواهد کرد.
۶. سیم برق دستگاه را نکشید و از آن به عنوان دستگیره یا ابزار بستن در استفاده نکنید. در حاشیه‌ها و گوشه‌های نوک تیز سیم را نکشید. با کشیدن سیم، دستگاه را تکان ندهید. سیم را دور از سطوح داغ نگه‌دارید.
۷. با کشیدن سیم، دوشاخه را از پریز جدا نکنید. برای جداکردن دوشاخه از پریز، خود دوشاخه را بگیرید. با دستهای نم‌دار دوشاخه یا دستگاه را لمس نکنید.
۸. هیچ شیئی را روی دهانه‌ها قرار ندهید. مجرای دهانه‌ها را مسدود نکنید. غبار، پرز، مو یا هرچیزی که جریان هوا را کاهش می‌دهد را از دهانه‌های جاروبرقی بزدانید.
۹. مو، لباس گشاد، انگشت‌ها و دیگر اعضای بدنتان را دور از دهانه‌ها و دیگر قسمت‌های متحرک دستگاه قرار دهید. قبل از جدا کردن دوشاخه از پریز همه‌ی دکمه‌های دستگاه را خاموش کنید. در هنگام تمیز کردن قسمت‌های داخلی، نهایت دقت را داشته باشید.
۱۰. از جاروبرقی برای پاک‌کردن مایعات احتراق‌زا و قابل اشتعال مانند گازوئیل و همچنین در محیط‌های روباز از آن استفاده نکنید. در هنگام استفاده از سیم جمع‌کن دو شاخه را نگه‌دارید. اجازه ندهید دوشاخه در هنگام جمع شدن شلاق وار به دور سیم جمع‌کن بیچد. قبل از اتصال لوله، دوشاخه‌ی دستگاه را از پریز جدا کنید. اشیاء قابل اشتعال یا دود‌زا مانند سیگار، کبریت و خاکسترهای داغ را با جاروبرقی جمع نکنید.

Germany
Feller



VC 210 BK



جاروبرقی