

Feller Germany



- German
- English
- فارسی



TS 470 S

**Tea
Station**

Bitte lesen Sie die Anleitung vor Inbetriebnahme des Gerätes sorgfältig durch.

Teestation

Wir beglückwünschen Sie zum Kauf dieser elektrischen Teestation. Diese erlaubt Ihnen schnellstmöglich Wasser zu kochen und gleichzeitig einen wohlschmeckenden Tee zuzubereiten. Dieses Gerät besteht aus einer Teekanne mit einem komfortablen Teefilter, einem kabellosen Kessel (maximale Füllkapazität 1.7 L) und einer attraktiv designten Basis. Eine Spezialverbindung für den Kessel kann an der Basisverbindung in jedem gewünschten Winkel angebracht und im 360° Winkel gedreht werden.

Kenndaten

1. 220-240V~50Hz 1850-2200W(Kessel)162-189W(Warmhaltefunktion)
2. Kapazität 1.7 (Kessel), 1.0L (Teekanne)
3. Automatische Ausschaltfunktion, Anzeigenlicht
4. Verdecktes, leicht zu reinigendes Element
5. Einfach aufsetzbares Verbindungselement, zu 360 Grad drehbar

Inbetriebnahme

Generell:

Dieses Gerät ist ausschließlich für den Hausgebrauch geeignet und nicht zu kommerziellen Zwecken geeignet.

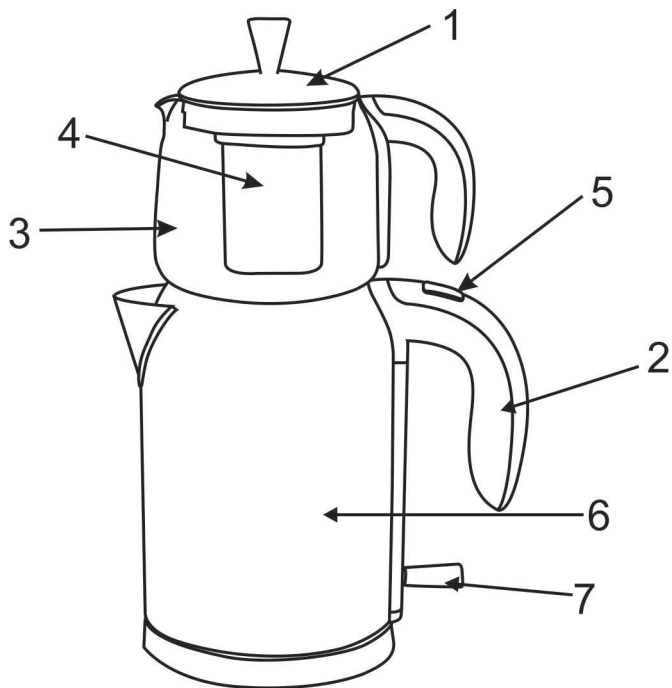

1. Verschließbare Abdeckung
2. Griff
3. Glas-Teekanne
4. Filter der Teekanne
5. Koch- und Warmhalte-Schalter
6. Kesselgehäuse aus rostfreiem Stahl
7. An/Ausschalter für den Kessel

Erste Inbetriebnahme

1. Nehmen Sie alle Zubehörteile des Gerätes aus der Verpackung und entfernen Sie alle Label und Aufkleber.
2. Reinigen Sie das Gerät gründlich (siehe Reinigung und Wartung)
3. Füllen Sie den Kessel mit der maximalen Füllkapazität an kaltem Wasser (MAX) und kochen Sie dieses.
4. Wiederholen Sie Schritt zwei bis drei Mal.
5. Verwenden Sie dazu nicht das bereits gekochte Wasser, gießen Sie dieses nach dem Kochvorgang aus.

Wasser kochen

1. Nehmen Sie den Kessel von der Basis.
2. Öffnen Sie den Deckel.
3. Füllen Sie den Kessel mit der gewünschten Wassermengen, stellen Sie aber sicher, dass die maximale Wassermengenmarkierung (MAX) dabei nicht überschritten wird, da ansonsten kochendes Wasser aus dem Kessel herausspritzen kann.
4. Schließen Sie den Deckel.
5. Stellen Sie den Kessel auf die Basis und schließen diese dann an den Stromkreis an.
6. Drücken Sie den An/Ausschalter nach unten. Und schalten Sie den Koch- und Warmhalte-Schalter ein, um den Kochvorgang zu starten. Das Anzeigenlicht des Kessels leuchtet auf, um anzuzeigen, dass das Gerät eingeschaltet wurde.
7. Der Koch- und Warmhalte-Schalter schaltet sich ein paar Sekunden, nachdem das Wasser kocht, automatisch aus. Zur gleichen Zeit ist das Gerät jedoch noch immer in Betrieb, solange der An/Ausschalter immer noch eingeschaltet ist. Das Anzeigenlicht des Kessels erlischt, sobald dieser ausgeschaltet wird.
8. Sobald das Gerät abgekühlt ist, kann eine weitere Menge an Wasser gekocht werden (dies nimmt einige Minuten in Anspruch).

9. Ziehen Sie nach Gebrauch des Gerätes den Stecker aus der Steckdose.

Aufbrühen von Tee und Warmhaltefunktion

1. Nehmen Sie den Teefilter aus der Teekanne, in dem Sie den Deckel öffnen und den Filter nach oben aus der Teekanne ziehen.
2. Nehmen Sie den Deckel vom Teefilter, indem Sie ihn leicht in entgegen den Uhrzeigersinn drehen.
3. Füllen Sie den Filter mit Tee und platzieren Sie den Filter wieder in die gläserne Teekanne.
4. Platzieren Sie den Deckel auf den Teefilter und stellen Sie sicher, dass die Einbuchtungen im Teefilter und im Deckel genau ineinander greifen (das heißt, bitte nicht entgegengesetzt platzieren).
5. Nachdem der Kochvorgang beendet ist, füllen Sie dieses innerhalb der nächsten 30 Sekunden in die gläserne Teekanne, dann schließen Sie den Deckel. Bitte stellen Sie sicher, dass das Wasser nicht die MAXimalanzeige, die sich auf der gläsernen Teekanne befindet, übersteigt.
6. Drücken Sie den Schalter auf der Basis. Das Gerät beginnt zu arbeiten. Stellen Sie die Teekanne auf die Basis.
7. Ziehen Sie nach Gebrauch des Gerätes den Stecker aus der Steckdose.

Reinigung und Wartung

Allgemein

1. Nehmen Sie den Stecker aus der Steckdose und lassen Sie das Gerät abkühlen.
2. Spülen Sie den Kessel nach jedem Gebrauch mit frischem Wasser und reinigen Sie den Kessel und die Basis regelmäßig mit einem feuchten Tuch.
3. Nehmen Sie den Teefilter aus der Teekanne und reinigen Sie diese mit einem Reinigungsmittel für Glas. Sie können die Teekanne per Hand oder aber auch mit dem Geschirrspüler reinigen.
4. Reinigen Sie den Teefilter und den Deckel mit einer weichen Spülbürste

und einem flüssigen Reinigungsmittel. Spülen Sie den Filter sorgfältig und lassen Sie Filter und Deckel trocknen. Sie können ebenfalls den Deckel und den Teefilter in einem Geschirrspüler reinigen.

Achtung:

Verwenden Sie keine Chemikalien, eisenhaltige Stoffe, Holzstaub oder andere Schleifmittel, um die Oberflächen zu reinigen. Tauchen Sie niemals den Kessel oder die Basis in Wasser oder andere Flüssigkeiten und stellen Sie auch beide niemals in einen Geschirrspüler.

Bevor Sie das Gerät reinigen, stellen Sie bitte sicher, dass das Gerät nicht an den Stromkreis angeschlossen ist und dass es abgekühlt ist.

Reinigung des Rückstände-Filters

Reinigen Sie den Rückstände-Filter des Kessels in regelmäßigen Abständen wie folgt:

1. Öffnen Sie den Deckel des Kessels.
2. Entnehmen Sie den Rückstände-Filter aus dem Kessel, indem Sie diesen an einer Kante aufwärts ziehen.
3. Reinigen Sie den Rückstände-Filter mit einer weichen Spülbürste.
4. Falls erforderlich, können Sie den Rückstände-Filter in Essig oder in einer zitronensafthaltigen Lösung für einige Stunden einweichen.
5. Spülen Sie den Filter sorgfältig und trocknen Sie ihn dann ab.
6. Setzen Sie den Filter in den Kessel ein, indem Sie ihn mit der Führung an den Ausguss anpassen und indem Sie ihn an einer Kante nach unten pressen. Pressen Sie vorsichtig den Filter nach unten, bis er einrastet.

Entkalken des Kessels

Es können sich leicht Ablagerungen im Kessel bilden, gerade in Gebieten mit hartem Wasser. Sie können den Kessel entkalken, indem Sie dem Wasser Essig oder Zitronensaft begeben.

Mit Zitronensaft:

1. Kochen Sie einen Liter Wasser (siehe „Wasser kochen“).
2. Geben Sie 50 ml Zitronensaft hinzu.
3. Lassen Sie diese Lösung für 1 Stunde ziehen, ohne den Kochvorgang zu wiederholen.

Mit Essig:

1. Füllen Sie den Kessel mit 500 ml Essig.
2. Lassen Sie diese Lösung für 1 Stunde ziehen, ohne den Kochvorgang zu wiederholen.

Spülen Sie den Kessel nach erfolgten Entkalkungsvorgang sorgfältig mit sauberem Wasser.

Achtung:

Die Verwendung des Gerätes ist für Personen (einschließlich Kinder) mit eingeschränkten physischen, sensorischen oder mentalen Fähigkeiten bzw. mit mangelndem Wissen bzw. Erfahrung nicht geeignet, bevor sie nicht umfassend von Personen, die für ihre Sicherheit verantwortlich sind eingewiesen worden sind.

Dieses Gerät ist nur für den Hausgebrauch und für folgende andere Anwendungen geeignet wie z.B.:

- Mitarbeiterküchen in Läden, Büros und andere Arbeitsumgebungen; Hotels und Motels,
- Durch Kunden in Hotels und Motels und anderen gastbewirtenden Umgebungen
- Bauernhöfen,Frühstückspensionen.

Read this booklet thoroughly before using and save it for future reference

Tea station

Congratulations with the purchase of your tea station. This set enables you to boil water and at the same time, brew a delicious cup of tea, The appliance consists of a teapot with a convenient tea filter, a cordless kettle (max.1.7L), an attractively-designed base and a special connector for the kettle that can be placed on the base connector at any required angle and can be turned through 360°.

Specification

- 1.220-240V~50Hz 1850-2200W(kettle)162-189W(keep warm)
- 2.Capacity: 1.7L(Kettle), 1.0L(tea pot)
- 3.Automatic switch off, Indicator lamp
- 4.Easy clean concealed element
- 5.Easy fit 360 degree connector on power base

Operation

General

The appliance is intended only for domestic use.

Not for professional use.

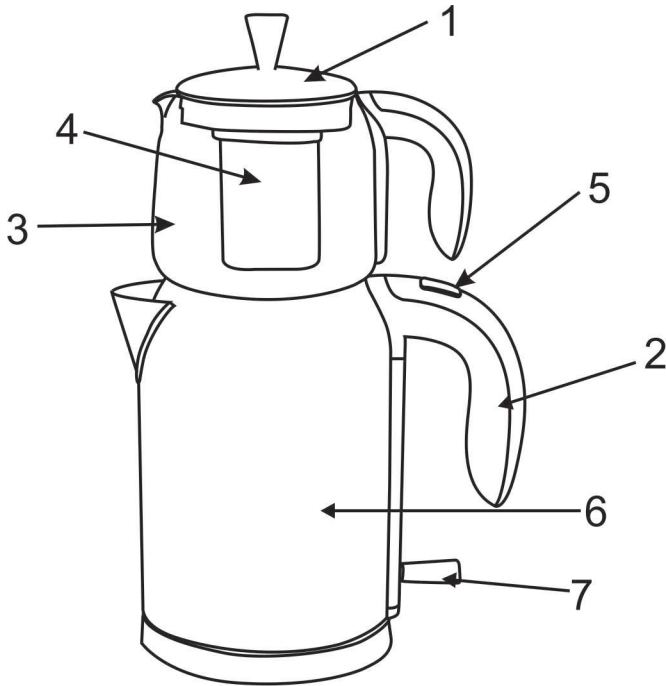

1. Locking lid
2. Handle
3. Glass teapot
4. Filter of teapot
5. Boiled and keep warm switch
6. S/S kettle body
7. On/off switch for kettle

Operation

Using for the First Time

1. Take all the parts of the appliance out the packaging, and remove all labels and stickers.
2. Clean the appliance thoroughly (see 'Cleaning and maintenance').
3. Fill the kettle with the maximum quantity of cold water(MAX)and boil the water (see Boiling water)
4. Repeat Step 3 two to three times.
5. Do not use the boiled water, dispose of it immediately.

Boiling Water

1. Remove the kettle from the base.
2. Open the kettle's locking lid.
3. Fill the kettle with the required quantity of water, but never above the maximum water-level mark(MAX).Make sure that you do not spill any water on the base.
4. Close the Locking lid.
5. Place the kettle on the base, and insert the plug in the wall socket.
6. Push the kettle On/Off switch downwards. And put the boil and keep warm switch on to make the water to be boiled. The kettle's indicator light will illuminate to show that the appliance is switched on.
7. The kettle boil and keep warm switch turns off automatically a few seconds after the water has come to the boil. At that time, the kettle is still working as the On/Off switch is still open.The kettle's indicator light will extinguish once it is switches off.
8. A further quantity of water can be boiled once the appliance has cooled down(this will take a few minutes).
9. Remove the plug from the wall socket after use.

Brewing Tea and Keeping Tea Hot

1. Remove the tea-filter unit by opening the lid and lifting the unit out of the teapot.
2. Remove the lid from the tea filter by turning it slightly anticlockwise.
3. Fill the filter with tea or tea ball, and then put the filter into glass teapot.
4. Fit the lid to the tea filter, making sure that the notches in the tea filter and lid are in line with each other (i.e. not on opposite sides).
5. After the water boiled, fill in the glass teapot within 30 Seconds then put on the lid. Please note that water can not exceed the MAX level on the glass teapot.
6. Turn on the switch located on the base. Heater begins to work. Put the teapot on the base.
7. Remove the plug from the wall socket after use.

Cleaning and Maintenance

General

1. Remove the plug from the wall socket, and allow the appliance to cool.
2. Rinse the kettle with fresh water after each use, and regularly clean the kettle and base with a damp cloth.
3. Remove the tea filter from the teapot, and clean the teapot using the customary manner for glassware. You can wash the teapot by hand; you can clean it in a dishwasher.
4. Clean the teapot's tea filter and lid with a soft washing-up brush and a few drops of washing-up liquid. Rinse the filter thoroughly, and dry the filter and lid. You can also clean the lid and the tea filter in a dishwasher.

PLEASE NOTE

Never use corrosive or scouring cleaning agents or sharp objects(such as knives or hard brushes) to clean the appliance.

Never immerse the kettle or base in water. Never put them in a dishwasher.

Before cleaning, make sure that the appliance is not connected to the power supply and that it has cooled down.

Cleaning the Descaling Filter

Clean the kettle's descaling filter at regular intervals using the following procedure.

1. Open the kettle's lid.
2. Remove the descaling filter from the kettle by pulling it upwards at an angle.
3. Clean the descaling filter with a soft washing-up brush.
4. If necessary, you can also leave the descaling filter to soak in a vinegar or lemon-juice solution for a few hours.
5. Rinse the filter thoroughly, and dry it carefully.
6. Fit the filter to the kettle by aligning it with the guides in the spout and then pressing downwards at an angle. Carefully press the filter into position until blocks.

Descaling the Jug

A layer of scale can form in the kettle, especially in areas with hard water. You can descale the kettle if you so require. You can descale the jug using vinegar or lemon juice.

With lemon juice:

1. Boil 1L of water (see 'Boiling water').
2. Add 50ml of lemon juice.
3. Allow the solution to soak for 1 hour, without returning the solution to the boil.

With vinegar.

- 1 Fill the jug with 500ml of vinegar.
- 2 Allow this to soak for 1 hour, without boiling.

After descaling, rinse the jug thoroughly with clean water.

Attention:

This appliance is not intended for use by persons(including children) with reduced physical, sensory or mental capabilities, or lack of experience and knowledge, unless they have been given supervision or instruction concerning use of the appliance by a person responsible for their safety.

Children do not recognize the dangers that may occur when operating electrical appliances; Therefore keep children away from such appliances.

This appliance is intended to be used in household and silmilar applications such as:

- staff kitchen areas in shops, offices and other working environments;
- by clients in hotels, motels and other residential type environments;
- farm houses;
- bed and breakfast type environments.

Note

.....

.....

.....

.....

.....

.....

.....

.....

.....

.....

.....

.....

.....

.....

.....

.....

.....

.....

.....

.....

.....

.....

.....

.....

.....

.....

Note

.....

.....

.....

.....

.....

.....

.....

.....

.....

.....

.....

.....

.....

.....

.....

.....

.....

.....

.....

.....

.....

.....

.....

.....

.....

.....

با سرکه

۱. کتری را با ۵۰۰ میلی لیتر سرکه پر کنید.
۲. بگذارید تا سرکه ۱ ساعت بدون آنکه جوش بیاید در کتری باقی بماند. بعد از رسوب‌زدایی، کتری را با آب تمیز کاملاً بشویید.

توجه: این دستگاه برای استفاده‌ی افرادی که دارای ناتوانی جسمی، حسی و ذهنی هستند یا فاقد تجربه و آگاهی کامل هستند (مانند کودکان) در نظر گرفته نشده است. مگر آنکه تحت نظارت یا آموزش افرادی مسئول که از کارکرد دستگاه آگاهی دارند قرار گیرند. کودکان نمی‌توانند بروز خطراتی که ممکن است در لوازم برقی ایجاد شوند را تشخیص دهند. بنابراین آنها را از اینگونه وسایل دور نگه دارید.

این دستگاه برای مصارف خانگی و دیگر مصارف مشابه زیر در نظر گرفته شده است.

- فضاهای آشپزخانه‌ی کارمندان فروشگاه‌ها، ادارات و دیگر محیط‌های کاری
- خانه‌های کشاورزی
- محیط‌های ارائه دهنده‌ی خدمات اقامت و صبحانه

قبل از تمیزکاری مطمئن شوید که دستگاه به برق وصل نیست و دستگاه خنک شده است.

تمیزکاری و رسوب‌زدایی فیلتر کتری

فیلتر رسوب‌زدای کتری را در فواصل زمانی با استفاده از مراحل زیر تمیز کنید.

۱. درپوش کتری را باز کنید.
۲. فیلتر رسوب‌زدا را با کشیدن آن به سمت بالا و در جهت زاویه‌ای بیرون بیاورید.
۳. با استفاده از برس نرم شستشو فیلتر رسوب‌زدا را تمیز کنید.
۴. همچنین اگر لازم است می‌توانید آن را در سرکه یا محلول آب لیمو به مدت چند ساعت قرار دهید.
۵. فیلتر را کاملاً با آب بشویید و با دقت خشک کنید.
۶. با تراز کردن آن بر ریل‌های روی دهانه‌ی کتری آن را در جایش قرار داده و در جهت زاویه‌ای به سمت پایین فشار دهید. فیلتر را به داخل فشار دهید تا در جایش محکم شود.

رسوب‌زدایی کتری

پس از استفاده از کتری با مرور زمان لایه‌ای از رسوب در کتری تشکیل می‌گردد؛ به ویژه در مکان‌هایی که آب سخت دارند. اگر لازم است می‌توانید کتری را رسوب‌زدایی کنید. می‌توانید با استفاده از سرکه یا آب لیمو کتری را رسوب‌زدایی کنید.

با استفاده از آب لیمو

۱. یک لیتر آب در کتری دستگاه جوش بیاورید (قسمت جوش‌آوری را ببینید).
۲. ۵۰ میلی‌لیتر آب لیمو به کتری اضافه کنید.
۳. بگذارید محلول به مدت یک ساعت بدون آنکه جوش آورده شود در دستگاه باقی بماند.

۱. فیلتر قوری را با برداشتن درپوش و بیرون آوردن فیلتر از قوری جدا کنید.
۲. با کمی چرخاندن درپوش به سمت چپ آن را از فیلتر جدا کنید.
۳. فیلتر را از چای خشک پر کنید و درون قوری شیشه‌ای قرار دهید.
۴. درپوش را روی فیلتر قرار دهید و مطمئن شوید که شکاف‌های روی فیلتر با درپوش هم‌مدیف یکدیگر قرار دارند (یعنی در کنار هم قرار نگیرند).
۵. بعد از جوش آمدن آب، قوری شیشه‌ای را ظرف ۳۰ ثانیه پر کنید و درپوش را روی قوری قرار دهید. مراقب باشید آب بیش از مقدار حداکثر (MAX) درون قوری نریزد.
۶. کلید روشن/خاموش کتری را فشار دهید. دستگاه شروع به کار کردن می‌کند. قوری را روی کتری قرار دهید.
۷. بعد از استفاده دوشاخه را از پریز برق جدا کنید.

موارد عمومی

۱. دوشاخه را از پریز برق جدا نگهدارید و بگذارید دستگاه خنک شود.
۲. بعد از استفاده کتری را با آب تمیز بشویید. به طور منظم کتری و پایه را با دستمالی نمدار تمیز کنید.
۳. فیلتر را از قوری جدا کنید و برای شستن قوری از روش مشابه شستشوی لوازم شیشه‌ای استفاده کنید. می‌توانید آن را با دست یا درون ماشین ظرفشویی بشویید.
۴. فیلتر قوری را با بررسی نرم مخصوص شستشو و چند قطره مایع ظرفشویی بشویید. فیلتر را با آب کاملاً بشویید. فیلتر و درپوش را خشک کنید. می‌توانید درپوش و فیلتر را در ماشین ظرفشویی بشویید.

لطفاً توجه کنید!

از مواد پاک کننده ساینده و خورنده‌ی سطوح همچنین اشیای نوک تیز (مانند چاقو یا برس‌های سخت) برای تمیز کردن دستگاه استفاده نکنید.

کتری و پایه‌ی دستگاه را در آب فرو نبرید. هرگز آنها را در ماشین ظرفشویی نشویید.

۱. تمام اجزای دستگاه را از بسته‌بندی بیرون بیاورید و تمام برچسبها را نیز از روی دستگاه جدا کنید.
۲. دستگاه را کاملاً تمیز کنید (بخش تمیزکاری و جمع‌آوری را ببینید).
۳. کتری را با آب تمیز تا حداکثر ظرفیت مجاز پر کنید و آب را جوش بیاورید.
۴. مرحله ۳ را ۲-۳ بار تکرار کنید.
۵. از آب جوش آمده استفاده نکنید. بلافاصله آن را دور بریزید.

جوش آوردن آب

۱. کتری را از پایه جدا کنید.
۲. درکتری را بردارید.
۳. کتری را با مقدار مورد نیاز از آب تمیز پر کنید. ولی توجه داشته باشید بیش از علامت سطح حداکثر (MAX). آب در کتری نریزید. مطمئن شوید که آب روی پایه‌ی دستگاه نریخته است.
۴. در کتری را بگذارید
۵. کتری را روی پایه قرار داده و دوشاخه‌ی دستگاه را به پریز برق وصل کنید.
۶. دکمه‌ی روشن/خاموش دستگاه را به سمت پایین فشار دهید. دکمه‌ی جوش‌آوری و گرم‌نگهداری را فشار دهید تا آب جوش بیاید چراغ نشانگر کتری روشن می‌شود و نشان می‌دهد که دستگاه روشن است.
۷. چند ثانیه بعد از جوش آمدن آب، دکمه‌ی جوش‌آوری و گرم‌نگهداری به طور اتوماتیک خاموش می‌شود. در آن لحظه کتری هنوز کار می‌کند زیرا دکمه‌ی روشن/خاموش دستگاه هنوز روشن است. با خاموش شدن دستگاه چراغ نشانگر کتری خاموش می‌شود.
۸. زمانی که کتری خنک شد، شما می‌توانید آب بیشتری را جوش بیاورید. (بعد از چند دقیقه)
۹. بعد از استفاده دوشاخه را از پریز برق جدا کنید.

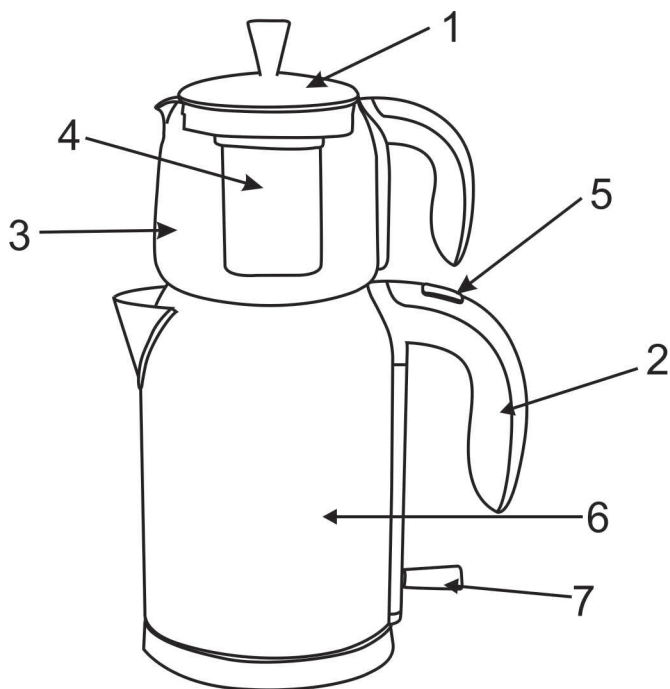

۱. درپوش محکم
۲. دستگیره کتری
۳. قوری شیشه‌ای
۴. فیلتر قوری
۵. دکمه‌ی جوش‌آوری و گرم‌نگهداری
۶. بدنه‌ی کتری از استیل ضدزنگ
۷. دکمه‌ی روشن/خاموش برای کتری

قبل از استفاده این دفترچه را کاملاً بخوانید و برای مراجعات آینده نزد خود نگه دارید.

بابت خرید این چای‌ساز به شما تبریک می‌گوییم. این دستگاه به شما این امکان را می‌دهد تا آب را جوش بیاورید و همزمان یک قوری چای خوشمزه دم کنید. این دستگاه شامل یک قوری، یک فیلتر مناسب، یک کتری بی‌سیم با گنجایش ۱/۷ لیتر و پایه‌ای با طراحی جذاب است. اتصال دهنده‌ی برق کتری به گونه‌ای طراحی شده است که می‌توان آن را در هر زاویه دلخواه روی پایه قرار داد و آن را ۳۶۰ درجه نیز کاملاً چرخاند.

مشخصات فنی

۱. ولتاژ/فرکانس: ۲۴۰-۲۲۰ ولت متناوب ۵۰ هرتز
توان: ۱۸۵۰-۲۲۰۰ وات (جوش‌آوری) ۱۸۹-۱۶۲ وات (گرم‌نگهداری)
۲. گنجایش: ۱/۷ لیتر (کتری) الیتر (قوری)
۳. خاموش شدن اتوماتیک، چراغ نشانگر
۴. المنت پنهان با امکان تمیزکاری آسان
۵. با قابلیت قرارگیری ۳۶۰ درجه و آسان‌کتری روی پایه

عملکرد دستگاه

موارد عمومی مصرف
این دستگاه فقط برای مصاف خانگی در نظر گرفته شده است.
مورد مصرف این دستگاه صنعتی نیست.

Germany
Feller



TS 470 S



چای ساز

German ■

English ■

فارسی ■