

Feller Germany



- German
- English
- فارسی

Steam Iron

SI 255 PU

Gebrauchsanweisung für Vollfunktions-Dampfbügeleisen

NUR FÜR DEN HAUSGEBRAUCH

Lesen Sie bitte diese Gebrauchsanweisung sorgfältig durch, bevor Sie das Bügeleisen in Betrieb nehmen und machen Sie sich mit dem Gerät vertraut. Bitte heben Sie die Gebrauchsanweisung sorgfältig auf.

LERNEN SIE IHR BÜGELEISEN KENNEN

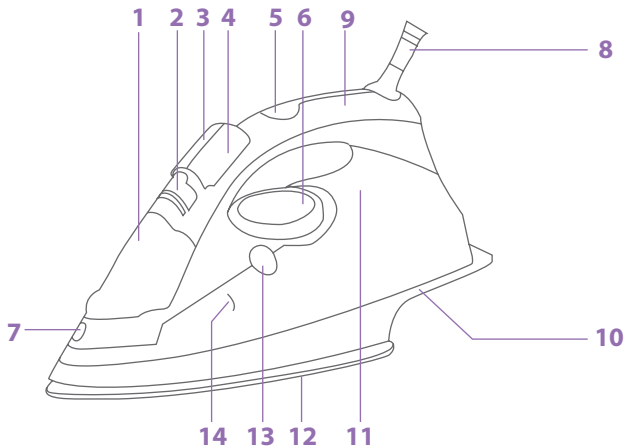

- | | |
|----------------------------|-------------------------------|
| 1. Wassereinfüllöffnung | 8. Kabelschutzvorrichtung |
| 2. Dampfkontrolldrehknopf | 9. Betriebsanzeigenlicht |
| 3. Dampfausstoßknopf | 10. Kabelaufrollvorrichtung |
| 4. Sprühknopf | 11. Wassertank |
| 5. Temperaturanzeigenlicht | 12. Bügelsohle |
| 6. Temperatúrauswahl | 13. Selbstreinigungsknopf |
| 7. Sprühdüse | 14. Wassertank-Maximalanzeige |

SICHERHEITSMASSNAHMEN

Bei Inbetriebnahme des Dampfbügeleisens sollten folgende Sicherheitsmaßnahmen dringend beachtet werden:

- Bitte stellen Sie sicher, dass die verwendete Stromstärke mit der auf dem angebrachten Label übereinstimmt.

- Gebrauchen Sie das Gerät nur für den vorgesehenen Zweck.
- Lassen Sie Ihre Kinder nicht unbeaufsichtigt, während das Gerät in Betrieb ist, da Verbrennungsgefahr besteht, wenn heiße Metallteile berührt werden. Ferner besteht Verbrühungsgefahr bei Berührung mit heißem Wasser und Dampf.
- Halten Sie das Gerät stets außerhalb der Reichweite von Kindern.
- Das an den Stromkreis angeschlossene Gerät sollte niemals unbeaufsichtigt sein.
- Nehmen Sie das Gerät bitte vom Stromkreis bevor

1) Säuberung

2) Auffüllung oder Entleerung des Wassertanks

3) bei Beendigung des Gebrauchs

- Nehmen Sie das Gerät niemals in Gebrauch, wenn das Kabel defekt ist oder wenn es heruntergefallen ist oder wenn es in irgendeiner Weise beschädigt wurde. Um die Gefahr eines elektrischen Schocks zu vermeiden, geben Sie das Gerät zum Zwecke der Überprüfung und Reparatur ausschließlich in die Hände von autorisiertem Fachpersonal.
- Das Kabel sollte heiße Oberflächen nicht berühren.
- Um sich gegen elektrischen Schock zu schützen, tauchen Sie das Bügeleisen nicht in Wasser oder andere Flüssigkeiten.
- Das Bügeleisen sollte nur auf stabilen Oberflächen benutzt und aufbewahrt werden.
- Wenn Sie das Bügeleisen auf seinem Stand platzieren, stellen Sie sicher, dass die Oberfläche, auf der der Stand steht, stabil ist.
- Das Bügeleisen darf nicht mehr verwendet werden, wenn es fallen gelassen wurde, wenn es sichtbare Anzeichen einer Beschädigung aufweist oder undicht ist.
- Dieses Gerät ist nicht für den Gebrauch durch Personen (inklusive Kinder mit eingeschränkten physischen, sensorischen oder geistigen Fähigkeiten, sowie unerfahrenen Personen, außer sie werden von einer Person, die für ihre Sicherheit zuständig ist, überwacht oder eingewiesen.
- Kinder sollten überwacht werden, um sicher zu stellen, dass sie nicht mit dem Gerät spielen.

VOR DER ERSTEN INBETRIEBNAHME

- Es ist normal, wenn das Gerät zum ersten Mal zunächst ein wenig Rauch abgibt, dies wird schnell nicht mehr der Fall sein.
- Halten Sie den Dampf bei Erstnutzung nicht gegen die Wäsche, da sich noch Fremdkörper innerhalb der Dampfventile befinden könnten.

AUFFÜLLUNG MIT WASSER

- Wir empfehlen Sie Nutzung von destilliertem Wasser.
- Stellen Sie sicher, dass sich der Dampfkontrollknopf und der Temperaturkontrollknopf in der „OFF“ (Aus)-Position befinden.
- Halten Sie das Bügeleisen aufrecht, so dass sich die Wasserfüll-Einlassöffnung in einer horizontalen Position befindet.
- Geben Sie Wasser in das Gerät bis zur „MAX“-Markierung, die sich innerhalb des Wassertanks befindet ein. Füllen Sie niemals mehr Wasser oberhalb der Maximalgrenze ein.

TEMPERATUREINSTELLUNG

Folgen Sie den Hinweisen auf den Kleidungslabeln. Sollte dort keine Anweisung zu finden sein, Sie aber die Art des Stoffes kennen, folgen Sie bitte den Angaben innerhalb der nachfolgenden Tabelle.



Achtung: Falls sich der Stoff aus mehreren Materialien zusammensetzt, wählen Sie bitte nur die Temperatur, mit der die empfindlichsten Stoffe gebügelt werden können.

Stoffarten	Temperatureinstellung	Temperaturerfordernisse
Synthetische Stoffe	•	Niedrige Temperatur
Seide, Wolle	• •	Mittlere Temperatur
Baumwolle, Leinen	• • • MAX	Hohe Temperatur

DAMPFBÜGELN

- Platzieren Sie das Bügeleisen in eine vertikale Position und stellen Sie den Temperaturkontrollknopf auf die minimalste Heizposition.
- Stecken Sie den Stecker in die Steckdose und drehen Sie den Temperaturkontrollknopf auf die Höchstheizmarkierung. Das Licht leuchtet auf, welches anzeigt, dass das Gerät aufheizt.
- Wenn das Licht erlischt, wurde die vorab eingestellte Temperatur erreicht und der Bügelvorgang kann gestartet werden.
- Während des Bügelvorgangs leuchtet das Licht automatisch auf oder es erlischt, während das Thermostat die eingestellte Temperatur hält. Der Bügelvorgang kann währenddessen weiter erfolgen.
- Drehen Sie die Dampfkontrollknopf bis zur gewünschten Position.

- Dampf tritt automatisch aus, sobald das Bügeleisen in die horizontale Position gebracht wird.

SPRÜHEN

- Halten Sie den Sprühknopf so lang wie gewünscht gedrückt, um Wasser auf die Kleidung zu sprühen.
- Achtung: Bei Gebrauch der Wassersprühfunktion sollten Sie sicher stellen, dass sich genug Wasser im Wassertank befindet. Eventuell müssen Sie den Sprühknopf zum ersten Male mehrmals pumpen, damit der Sprühvorgang startet.

STARKDAMPF- ODER VERTIKALES DAMPFBÜGELN

- Drücken Sie den Ausstoßknopf des Dampfknopfes um einen kraftvollen Dampfausstoß zu gewährleisten, der die Kleidung durchfeuchtet und geschmeidig macht. So können hartnäckige Falten so leicht entfernen. Warten Sie für einige Sekunden, bevor Sie den Vorgang wieder starten.
- Durch intervallmäßiges Drücken des Dampfausstoßknopfes können Sie ebenso vertikal bügeln (Gardinen, hängende Kleidungsstücke, etc.)



Achtung: Die Starkdampffunktion kann ausschließlich bei hohen Temperaturen ausgeführt werden. Stopfen Sie den Vorgang, wenn die Kontrolllampe aufleuchtet und starten sie ihn erst wieder, wenn dieses erloschen ist.

TROCKENES BÜGELN

Für den Bügelvorgang ohne Dampf bügeln Sie wie zuvor beschrieben, nur sollte der Dampfknopf auf die O-Position gestellt werden (kein Dampf).

SELBSTREINIGUNG

Das Bügeleisen sollte nach 10-15 Tagen gereinigt werden:

- Bringen Sie den Dampfkontrollknopf in die O-Position.
- Füllen Sie den Wassertank bis zur MAX Markierung.
- Stellen Sie den Temperaturkontrollskala in die „MAX“-Position und schließen Sie das Gerät an den Stromkreis an, bis die Aufheizlampe aufleuchtet.
- Nehmen Sie das Gerät vom Stromkreis, drücken Sie den Selbstreinigungsknopf und halten Sie es sofort über ein Waschbecken.
- Drücken Sie den Selbstreinigungs-Knopf, dann tropft das Wasser durch die Dampfsprühventile in der Bügelfläche.

•Nachdem der Wassertank leer ist und kein weiteres Wasser austritt, stellen Sie das Bügeleisen auf eine Ablage, bis es trocken ist.

REINIGUNG UND AUFBEWAHREN

- Nach Gebrauch, drehen Sie das Gerät mit der Wassereinflussöffnung nach unten, um das Wasser aus dem Wassertank zu entfernen.
- Stecken Sie den Stecker in die Steckdose und stellen Sie den Temperaturkontrollknopf 1-2 Minuten auf die „MAX“-Position, damit das verbliebene Wasser verdampfen kann. Dann nehmen Sie das Gerät vom Stromkreis und lassen Sie es abkühlen, bevor Sie es lagern.

Achtung: Sie sollten den Raum nicht verlassen, solange das Gerät an den Stromkreis angeschlossen ist. Wenn das Stromkabel beschädigt ist, kontaktieren Sie bitte autorisiertes Fachpersonal, damit es repariert wird.
Im Reparaturfall, bringen Sie das Gerät zu einem qualifizierten Techniker oder Servicecenter.



ACHTUNG

1. Dieses Gerät ist nicht für den Gebrauch durch Personen (inklusive Kinder mit eingeschränkten physischen, sensorischen oder geistigen Fähigkeiten, sowie unerfahrenen Personen, außer sie werden von einer Person, die für ihre Sicherheit zuständig ist, überwacht oder eingewiesen).
2. Kinder sollten überwacht werden, um sicher zu stellen, dass sie nicht mit dem Gerät spielen.
3. Das Bügeleisen darf nicht unbeaufsichtigt sein, während es an den Stromkreis angeschlossen ist.
4. Der Stecker sollte aus der Steckdose gezogen werden bevor der Wassertank mit Wasser aufgefüllt wird.
5. Die Wassereinflussöffnung sollte nicht während des Gebrauchs mit Wasser befüllt werden (zutreffend für Dampfbügeleisen und Bügeleisen mit Sprüh-Vorrichtung).
6. Das Bügeleisen darf nur mit dem mitgelieferten Ständer benutzt werden (für kabellose Bügeleisen).
7. Das Bügeleisen muss auf einer stabilen Oberfläche benutzt werden.
8. Stellen Sie sicher dass Sie das Bügeleisen nur auf einer stabilen Oberfläche abstellen.
9. Das Bügeleisen darf nicht mehr benutzt werden falls es heruntergefallen ist und sichtbare Schäden vorliegen oder Wasser austritt.

Before operating this unit, Please read the instruction manual carefully.

INSTRUCTION MANUAL

Please read this instruction manual carefully and familiarize yourself with your new steam iron. After using the first time, please retain this manual for future reference

KNOW YOUR IRON

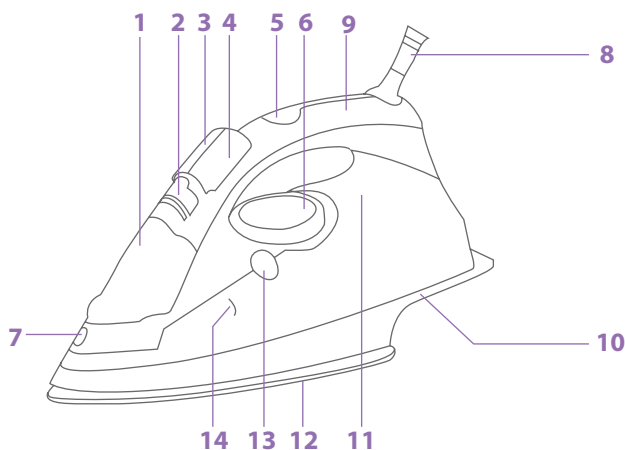

- | | |
|--------------------------------|------------------------------|
| 1. Water inlet cover | 8. Flexible cord protector |
| 2. Steam control turning knob | 9. Auto-off pilot light |
| 3. Shot of steam button | 10. Cord wrap |
| 4. Spray Button | 11. Water tank |
| 5. Temperature indicator light | 12. soleplate |
| 6. temperature selector | 13. Self-cleaning button |
| 7. Spray nozzle | 14. Water tank max indicator |

IMPORTANT SAFEGUARDS

When using your iron, basic safety precautions should always be followed:

- Make sure the power used corresponds with the one indicated on the rating label.
- Use the iron only for needed use as described in the instruction manual.

- Close supervision is necessary when any appliance is used near children. Do not leave iron unattended while connected or on an ironing board. Burns can occur from touching hot metal parts, hot water or steam.
- Keep the iron out of reach of children.
- The iron should never be left unattended while it is connected to the mains supply.
- Unplug the iron from the mains electrical supply before:
 - 1) Cleaning
 - 2) Filling with water or emptying the water tank
 - 3) Immediately after use
- Never operate the iron with damaged power cord or plug, or after it has fallen or been damaged in any way. To avoid the risk of electric shock, do not disassemble the iron, take it to a qualified serviceman for examination and repair.
- Do not let cord touch hot surfaces.
- To protect against a risk of electric hazards, do not immerse the iron in water or any other liquid.
- The iron must be used and rested on a stable surface.
- When placing the iron on its stand, ensure that the surface on which the stand is placed is stable.
- The iron is not to be used if it has been dropped, if there are visible signs of damage or if it is leaking.

BEFORE FIRST USE

- It is normal for small amount of smoke to be produced the first time, this will quickly disappear.
- When using the steam function for the first time, do not direct the steam towards the laundry, as there could be debris from the steam vents.

FILLING WITH WATER

- We recommend the use of distilled water.
- Make sure that both the Steam Control turning Knob and Temperature Control Dial are in "OFF" position.
- Hold the iron upright so that the water-filling inlet is in a horizontal position.
- Fill with water through Water Filling Inlet until the water reach the "MAX" mark indicated on the side of the iron, and never fill above this mark.

SETTING TEMPERATURE

Follow the ironing instructions on the garment label. If there is no instruction but you do know the kind of fabric, please consult the following table.

Note: If the fabric consists of various kinds of fabrics, always select the temperature required by the most delicate fabrics.



Fabric	Temperature control	Temperature requirement
Synthetic	•	Low temperature
Silk, wool	• •	Medium temperature
Cotton, linen	• • • MAX	High temperature

STEAM IRONING

- Place the iron in a vertical position and set the temperature control dial at the minimum/low heat setting.
- Insert the plug into the socket, and then turn the temperature control dial to the “high heat” marking. The power indicator light will turn on, and indicating that the iron start to heat up.
- When the temperature indicator light turn on, the set temperature has been reached and the iron is ready to use.
- During ironing, the temperature indicator light on the iron automatically switches on/off as the thermostat maintains the set temperature(you may continue ironing during this process).
- Turn the steam control turning knob to the required position.
- Steam is produced as soon as the iron is held horizontally.

SPRAYING

- Press the spray button to spray water on clothes, as often as required.

Note: When using the water spray function, ensure that there is enough water in the water tank, and you may have to pump the spray button several times at first time you use the iron in order to start the spraying function.



BURST FOR VERTICAL STEAM IRONING

- Press the shot of Steam button to generate a powerful shot of steam that can penetrate the fabrics and smooth the most difficult and tough creases. Wait for a few seconds before pressing again.
- By pressing the shot of Steam Button at intervals you can also iron vertically (curtain, hung garments, etc.)



Note: The shot steam function can only be used at high temperature. Stop the emission when the temperature indicator light turns off, then start ironing again only after the temperature indicator light has turned on.

DRY IRONING

For ironing without steam, follow the instruction in section “steam ironing”, however, the steam control turning knob should remain in position “0” (no steam).

SELF-CLEANING

The self-cleaning feature cleans inside the soleplate, removing impurities. We recommend using it every 10-15 days.

- Set the steam control turning knob to position “0” (no steam)
- Fill the water tank to the maximum level.
- Set the temperature control dial to MAX and wait for the pilot light to turn off.
- Pull the plug out of the socket and press the self-cleaning button until the boiling water, steam, impurities come out.
- When the soleplate has cooled down, you can clean it with a damp cloth.

HOW TO CLEAN AND STORE

- After using, lift the iron with the filling hole downwards to empty the remaining water from the Water tank.
- Insert the plug into the socket, and set the Temperature Control Dial to “MAX” for 1-2 minutes to evaporate the remaining water, and then unplug the iron and let it cool down before storing it.

ATTENTION

When the plug connecting with the power socket, the user is not allowed to leave.

When the power cord is damaged, contact your dealers or an authorized service center for repair.

In case of any repairs, replacement of cord or plug, or adjustment, please consult a qualified technician, or take appliance to an authorized service facility.

NOTE

- 1.** This appliance is not intended for use by persons (including children) with reduced physical, sensory or mental capabilities, or lack of experience and knowledge, unless they have been given supervision or instruction concerning use of the appliance by a person responsible for their safety
- 2.** Children should be supervised. ensure that they do not play with the appliance
- 3.** The iron must not be left unattended while It is connected to the supply mains:
- 4.** The plug must be removed from the socket-outlet before the water reservoir is filled with water (for steam irons and Irons incorporating means for spraying water)
- 5.** The filling aperture must not be opened during use. Instructions for the safe refilling of the water reservoir shall be given (for pressurized steam Irons):
- 6.** The iron must only be used with the stand provided (for cordless irons):
- 7.** The iron must be used and rested on a stable surface:
- 8.** When placing the iron on its stand. ensure that the surface on which the stand is placed is stable.
- 9.** The iron is not be used if it has been dropped, if there are visible signs of damage or if it is leaking.

.....مشخصات کالا.....

• نام کالا:

• مدل:

• تاریخ خرید:

• مهر و امضای فروشگاه:



توسعه تکنولوژی
بهینه آسپاکیش

• سال خدمات پس از فروش

www.atd-group.com

www.2328.ir • info@2328.ir



مرکز مدیریت خدمات پس از فروش:

۰۲۱-۲۳۲۸

تلفن:

۰۲۱-۲۲۹۰۴۵۲۸

دورنگار:

مشتری گرامی،

شرکت توسعه تکنولوژی بهینه آسیا-کیش (سهامی خاص) در راستای رفاه حال خریداران محترم و به پاس اعتمادی که به این مجموعه داشته‌اند، محصولات برقی خود را تحت پوشش ضمانت **۲۴ ماهه کاملاً رایگان**، شامل: تعویض قطعات، همراه با ارائه‌ی کلیه‌ی خدمات مربوطه و همچنین تأمین قطعات به مدت **۱۰ سال** از تاریخ خرید، قرار داده است.

خواهشمند است هنگام خرید کالا موارد زیر را به دقت مطالعه فرمایید:

۱. خواهشمند است هنگام تحویل کالا، اطمینان حاصل نمایید که کالا از لحاظ ظاهری کاملاً سالم است و کسری لوازم ندارد. هرگونه شکستگی و عیوب ظاهری و کسری قطعات پس از تحویل، شامل خدمات مندرج در ضمانت نامه نخواهد شد.

۲. لطفاً پیش از استفاده‌ی کالا، دفترچه‌ی راهنما را به دقت مطالعه نمایید. دستورالعمل‌های ذکر شده و هشدارهای موجود در دفترچه‌ی راهنما، کاربر را در رابطه با نوسانات برق، اتصالات نامناسب، عیب‌یابی و ... آگاه نموده و همچنین نحوه‌ی صحیح نصب دستگاه و قطعات را آموزش می‌دهد (مراکز فروشگاهی و خدماتی ما، آماده‌ی ارائه‌ی آموزش کاربری رایگان به تمامی مشتریان گرامی هستند). برای دریافت دفترچه‌ی راهنمای محصولات به وبگاه www.atd-group.com مراجعه نمایید.

۳. لطفاً توجه شود که ایرادات ناشی از عدم رعایت هشدارها و توصیه‌های ذکر شده در دفترچه‌ی راهنما مانند استفاده از آب با درجه‌ی سختی بالا، نادیده گرفتن برچسب‌های هشداردهنده و هر نوع استفاده‌ی صنعتی و/یا غیرخانگی که موجب بروز ایرادات فنی در دستگاه گردد، شامل مزایای ضمانت نامه نمی‌گردد.

۴. در طول دوره‌ی ضمانت، هزینه‌ی تعمیرات و نصب قطعات یدکی رایگان بوده ولی قطعات مصرفی مانند انواع فیلترها، پاکت‌ها، لوازم جانبی و .. شامل ضمانت رایگان نخواهند بود.



توسعه تکنولوژی
بهینه آسیا کیش

۱۰ سال خدمات پس از فروش

www.atd-group.com

www.2328.ir • info@2328.ir



مرکز مدیریت خدمات پس از فروش:

تلفن: ۰۲۱-۲۳۲۸

دورنگار: ۰۲۱-۲۲۹۰۴۵۲۸

شود.

۶. اتو (در مدل‌های بی‌سیم) فقط باید با پایه‌ی ارائه شده توسط شرکت فلر مورد استفاده قرار گیرد.
۷. اتو باید در سطحی ثابت قرار داشته و مورد استفاده قرار گیرد.
۸. زمانی که اتو را روی پایه‌ی آن قرار می‌دهید، مطمئن شوید پایه روی سطحی صاف قرار داشته باشد.
۹. در صورت افتادن، صدمه دیدن یا چگه کردن از دستگاه استفاده نکنید.

- بعد از استفاده، دریچه‌ی مخزن آب را به سمت پائین گرفته تا آب باقی‌مانده‌ی مخزن، خالی شود.
- دوشاخه را به پریز متصل کنید و دکمه‌ی تنظیم دما را به مدت ۲-۱ دقیقه در سطح "MAX" قرار دهید تا آب باقی‌مانده بخار شود. سپس دوشاخه را از پریز جدا کنید و صبر کنید تا خنک شود سپس آن را در جای مناسب خود نگهداری کنید.
- اتو را در وضعیت افقی قرار دهید و دکمه‌ی دما را به وضعیت minimum/low بچرخانید.
- دوشاخه را به پریز متصل کنید و دکمه‌ی دما را به وضعیت "high heat" بچرخانید. چراغ نشان‌گر روشن خواهد شد و دستگاه شروع به داغ‌شدن خواهد کرد.
- زمانی که چراغ نشان‌گر دما روشن شود، دستگاه به دمای تنظیمی، خواهد رسید و اتوی شما آماده‌ی استفاده است.
- در طول زمان استفاده ترموستات دستگاه برای ثابت نگه‌داشتن دمای تنظیمی چراغ نشان‌گر دما را به صورت خودکار روشن / خاموش خواهد کرد. (می‌توانید در این مدت به اتوکشی ادامه دهید).
- دکمه‌ی چرخان تنظیم بخار را در وضعیت دلخواه قرار دهید.
- زمانی که اتو در وضعیت افقی قرار گیرد، بخار تولید خواهد شد.



نکات قابل توجه

- زمانی که دوشاخه به پریز متصل است، نباید آن را رها نمایید.
- در زمان آسیب دیدن سیم، دستگاه را به نمایندگی شرکت فلر ببرید تا آن را برایتان تعمیر کند.
- در صورت نیاز به تعمیر و تعویض سیم یا دوشاخه با مرکز خدمات پس از فروش فلر تماس بگیرید.



نکات مهم

۱. افرادی که ناتوانی‌های جسمی، حسی یا ذهنی دارند مانند کودکان یا افرادی که تجربه و دانش کافی برای استفاده از دستگاه را ندارند، نباید از دستگاه استفاده کنند. مگر توسط افرادی که مسئولیت ایمنی آن‌را بر عهده دارند، تحت نظارت قرار گیرند.
۲. مراقب کودکان باشید و مطمئن شوید که آنها با دستگاه بازی نمی‌کنند.
۳. زمانی که دستگاه به پریز برق متصل است آن را بدون نظارت رها نکنید.
۴. قبل از پرکردن آب مخزن (جهت اتوی بخار و اتوکشی با آب‌پاش) حتما دوشاخه‌ی دستگاه را از پریز جدا نمایید.
۵. در هنگام استفاده، دریچه‌ی مخزن آب نباید باز باشد. زمانی که دستگاه روشن است، دستورالعمل‌های ایمنی برای پرکردن دوباره‌ی مخزن (جهت فشار بخار) باید اعمال

اتوکشی بخار به صورت عمودی با فشار زیاد

- برای تولید حجم زیادی از بخار دکمه‌ی بخار را فشار دهید در این حالت بخار به پارچه‌ی لباس نفوذ کرده و چین و چروک‌های سخت و خشن آنرا صاف می‌کند. چند لحظه صبر کنید سپس دوباره آن دکمه را فشار دهید.
- با فشار دادن دکمه‌ی بخار در فواصل زمانی شما می‌توانید به صورت افقی نیز اتو کنید (پرده، لباس‌های آویزان).

توجه: عملکرد بخار فقط در دمای بالا کار خواهد کرد. زمانی که چراغ نشان‌گر دما روشن شد، از بخار استفاده نکنید. بنابراین فقط زمانی که چراغ نشان‌گر دوباره خاموش شد، می‌توانید از اتو استفاده کنید.



اتوی خشک

- برای اتوکشی بدون بخار مانند دستورالعمل بخش «اتوی بخار» عمل کنید. بنابراین دکمه‌ی چرخان تنظیم بخار باید در وضعیت "0" قرار گیرد.

تمیز کاری به صورت اتوماتیک

- ویژگی SELF-CLEAN «تمیز کاری به صورت اتوماتیک» در این اتو، باعث می‌شود داخل صفحه‌ی آهنی تمیز شده و رسوب‌ها از درون آن بیرون ریخته شود. توصیه می‌کنیم هر ۱۵-۱۰ روز این کار را انجام دهید.
- دکمه‌ی چرخان تنظیم بخار را در وضعیت "0" (بدون بخار) قرار دهید.
- مخزن آب را تا سطح MAX پر کنید.
- دکمه‌ی تنظیم دما را تا سطح MAX بچرخانید و صبر کنید تا چراغ تنظیم‌گر خاموش شود.
- دوشاخه را از پریز خارج کنید و دکمه‌ی «تمیز کاری به صورت اتوماتیک» (Self-Cleaning) را فشار دهید تا آب جوش، بخار و ناخالصی‌ها از دستگاه خارج شود.
- زمانی که صفحه‌ی آهنی اتو خنک شد، می‌توانید با پارچه‌ای نرم‌دار آن را تمیز کنید.

پرکردن مخزن آب

- پیشنهاد می‌کنیم از آب تصفیه‌شده استفاده کنید.
- مطمئن شوید دکمه‌ی چرخشی تنظیم بخار در وضعیت «off» قرار دارد.
- اتو را به سمت بالا نگاه‌دارید تا دریچه‌ی مخزن آب در وضعیت افقی قرار گیرد.
- آب را درون مخزن ریخته تا به سطح علامت MAX که در کنار اتو قرار دارد، برسد. هرگز بیش از این مقدار آب درون مخزن نریزید.

تنظیمات دما

به دستورالعمل‌های اتوکردن روی برجسب لباسان توجه کنید. اگر هیچ برجسبی روی لباس وجود ندارد و شما هم جنس پارچه‌ی لباس را نمی‌دانید، لطفاً از جدول زیر به عنوان راهنما استفاده کنید.

توجه: اگر جنس لباس شما ترکیبی از چند نوع پارچه است، کمترین دمای مناسب برای ظریف‌ترین نوع پارچه‌ها را انتخاب کنید.

نوع پارچه	تنظیم دما	دمای مناسب
ترکیبی	•	دمای کم
ابریشم، پشم	• •	دمای متوسط
نخ، کتان	• • • بیشترین	دمای بالا

اتوی بخار

- اتو را در وضعیت افقی قرار دهید و دکمه‌ی دما را به وضعیت minimum/low بچرخانید.
- دوشاخه را به پریز متصل کنید و دکمه‌ی دما را به وضعیت "high heat" بچرخانید.
- چراغ نشان‌گر روشن خواهد شد و دستگاه شروع به داغ‌شدن خواهد کرد.
- زمانی که چراغ نشان‌گر دما روشن شود، دستگاه به دمای تنظیمی، خواهد رسید و اتوی شما آماده‌ی استفاده است.
- در طول زمان استفاده ترموستات دستگاه برای ثابت نگه‌داشتن دمای تنظیمی چراغ نشان‌گر دما را به صورت خودکار روشن / خاموش خواهد کرد. (می‌توانید در این مدت به اتوکشی ادامه دهید).
- دکمه‌ی چرخان تنظیم بخار را در وضعیت دلخواه قرار دهید.
- زمانی که اتو در وضعیت افقی قرار گیرد، بخار تولید خواهد شد.



در هنگام استفاده از دستگاه، نکات اساسی ایمنی زیر باید پیروی شوند.

- مطمئن شوید ولتاژ برق دستگاه با جریان برق محل استفاده هماهنگ باشد.
- از دستگاه فقط در زمان نیاز و آنگونه که در دفترچه ذکر شده استفاده نمایید.
- زمانی که دستگاه در دسترس کودکان قرار دارد، باید نظارت دقیق صورت گیرد. هرگز در زمان روشن بودن یا قرار داشتن دستگاه روی میز اتو، آن را بدون نظارت رها نکنید.
- تماس دست با قسمت فلزی اتوی روشن، آب داغ یا بخار، ایجاد سوختگی خواهد نمود.

- اتو را دور از دسترس کودکان قرار دهید.
- هرگز در زمان اتصال دستگاه به پریز برق، آن را بدون نظارت رها نکنید.
- دو شاخه‌ی دستگاه را قبل از اعمال زیر از پریز جدا کنید:

۱) تمیز کاری

۲) پرکردن و خالی کردن مخزن آب

۳) فوراً بعد از استفاده

- در زمان آسیب دیدن سیم برق یا دوشاخه یا بعد از افتادن یا هرگونه آسیب دیدگی هرگز از دستگاه استفاده نکنید. برای جلوگیری از خطر برق گرفتگی، خودتان قطعات دستگاه را جدا نکنید. دستگاه را جهت تعمیر به مرکز خدمات پس از فروش شرکت فلر انتقال دهید.

- اجازه ندهید سیم دستگاه با سطوح داغ تماس پیدا کند.
- برای جلوگیری از صدمات برق گرفتگی، دستگاه را در آب یا هر مایع دیگر فرو نبرید.
- دستگاه باید در سطحی ثابت قرار گرفته، سپس از آن استفاده نمود.
- زمانی که دستگاه را روی پایه‌ی آن قرار می‌دهید، مطمئن شوید که پایه در سطحی ثابت قرار دارد.
- زمانی که دستگاه می‌افتد، یا علائم قابل ملاحظه از آسیب دیدگی یا چکه‌ی آب در دستگاه ظاهر می‌شود، از آن استفاده نکنید.

قبل از اولین بار استفاده

- در زمان استفاده برای اولین بار، کمی دود از دستگاه خارج می‌شود. این اتفاق عادی است و بعد از مدتی ناپدید می‌شود.
- زمانی که برای اولین بار از عملکرد بخار استفاده می‌کنید، بخار را مستقیماً به سمت لباس نگیرید. چون ممکن است رسوبات ریزی از منافذ بخار خارج شود.

پيش از به کار بردن اين دستگاه، دستورالعمل‌هاى ايمنى را به طور کامل بخوانيد.

دستورالعمل کاربرى

لطفاً اين دفترچه را به دقت بخوانيد و با کارکرد اين اتوى بخار آشنا شويد. هم‌چنين بعد از اولين بار استفاده، اين دفترچه را برآى مراجعه‌هاى بعدى نزد خود نگه‌داريد.

آشنايى با دستگاه

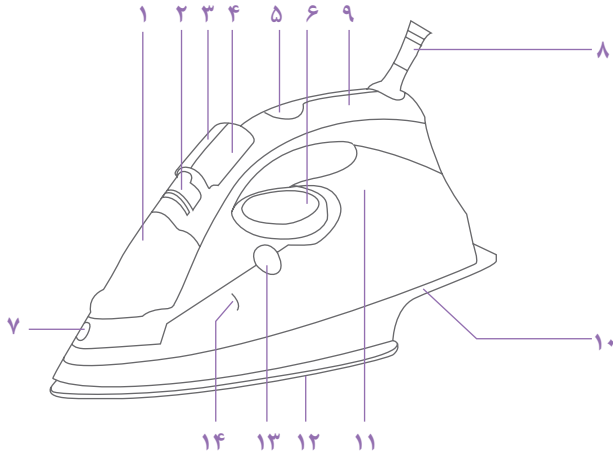

- | | |
|----------------------------|----------------------------------|
| ۱. دريچه‌ى پرکردن آب | ۸. محافظ انعطاف پذير سيم برق |
| ۲. دکمه‌ى چرخان تنظيم بخار | ۹. دسته اتو |
| ۳. دکمه پرتاب بخار | ۱۰. محل پيچيدن سيم برق |
| ۴. دکمه آب پاش | ۱۱. مخزن آب |
| ۵. چراغ نشان‌گر دما | ۱۲. صفحه‌ى اتو |
| ۶. انتخاب کننده دما | ۱۳. دکمه‌ى تميزکارى اتوماتيک |
| ۷. دهانه آب پاش | ۱۴. نشان‌گر سطح بيشينه‌ى مخزن آب |



Germany
Feller



انوی بخار

SI 255 W

German ■

English ■

فارسی ■